

รายงานการประชุม
คณะกรรมการบริหารมหาวิทยาลัยเทคโนโลยีราชมงคลสุวรรณภูมิ
ครั้งที่ 11/2565
เมื่อวันพุธที่ 30 พฤศจิกายน 2565
ณ ห้องประชุมสภามหาวิทยาลัย ชั้น 3 อาคารบูรณมงคล (อาคาร 32)
มหาวิทยาลัยเทคโนโลยีราชมงคลสุวรรณภูมิ ศูนย์พระนครศรีอยุธยา หันตรา

ผู้มาประชุม

1. รองศาสตราจารย์ประมุข อุณหเลขกะ	อธิการบดี
2. ผู้ช่วยศาสตราจารย์ ดร.สาลินันท์ บุญมี	รองอธิการบดี
3. รองศาสตราจารย์ ดร.ทรงวิทย์ เจริญกิจฉนลาภ	รองอธิการบดี
4. นายธานี สมวงศ์	รองอธิการบดี
5. ดร.ภาสพิรุฬห์ วัชรศรีสำเร็จ	รองอธิการบดี
6. นายสถิตย์ อรุณแสง	รองอธิการบดี
7. นายสัญญา คำจริง	รองอธิการบดี
8. นายเฉลิม ขุนเอียด	รองอธิการบดี
9. นางสาววนิดา วงศ์บรรณาคม	ผู้ช่วยอธิการบดี
10. ผู้ช่วยศาสตราจารย์ ดร.ศศิกันต์ สุวรรณประทีป	ผู้ช่วยอธิการบดี
11. ผู้ช่วยศาสตราจารย์อำนาจ สุขแจ่ม	ผู้ช่วยอธิการบดี
12. นางสาวอุศนา อนงค์เวช	ผู้ช่วยอธิการบดี
13. นางสุภัทรา วิลามาศ	ผู้ช่วยอธิการบดี
14. ผู้ช่วยศาสตราจารย์ธงชัย อรัญชัย	ผู้ช่วยอธิการบดี
15. ผู้ช่วยศาสตราจารย์เดชา พลเสน	คณบดีคณะครุศาสตร์อุตสาหกรรม
16. ผู้ช่วยศาสตราจารย์ ดร.นัยวิท เจริญนนท์	คณบดีคณะเทคโนโลยีการเกษตรและอุตสาหกรรมเกษตร
17. ผู้ช่วยศาสตราจารย์สุรัชย์ เอ็มอักษร	คณบดีคณะบริหารธุรกิจและเทคโนโลยีสารสนเทศ
18. นายเจษฎา จันทร์ผา	คณบดีคณะวิทยาศาสตร์และเทคโนโลยี
19. ผู้ช่วยศาสตราจารย์พัชระ กัญจนกาญจน์	คณบดีคณะวิศวกรรมศาสตร์และสถาปัตยกรรมศาสตร์
20. ผู้ช่วยศาสตราจารย์ ว่าที่ร้อยเอก ดร.ธนู ทดแทนคุณ	คณบดีคณะศิลปศาสตร์
21. นายปฏิวัติ บุญมา	ประธานสภาคณาจารย์และข้าราชการ
22. นายชูชาติ เฉลิมถ้อย	แทน ผู้อำนวยการสถาบันวิจัยและพัฒนา
23. ดร.เอกชัย เนาวนิช	ผู้อำนวยการสำนักวิทยบริการและเทคโนโลยีสารสนเทศ
24. ผู้ช่วยศาสตราจารย์ทิพย์วัน สุขสัน	ผู้อำนวยการสำนักส่งเสริมวิชาการและงานทะเบียน
25. นายพัฒนพงศ์ วรรณวิไล	ผู้อำนวยการสำนักงานอธิการบดี

26. นางสาวศิรินุต สุทธิลักษณ์

27. นางสาวอรณี เวชทัพ

เจ้าหน้าที่บริหารงานทั่วไป สำนักงานอธิการบดี

ผู้ปฏิบัติงานบริหาร สำนักงานอธิการบดี

ผู้ไม่มาประชุม

1. ดร.สุวดี ตุ่มทอง

2. ดร.ณรงค์ศักดิ์ แสงป้อม

รองอธิการบดี (ลาป่วย)

รองอธิการบดี (ติดราชการ)

ผู้เข้าร่วมประชุม

1. ผู้ช่วยศาสตราจารย์ ดร.คมสันต์ งามขำ

2. ผู้ช่วยศาสตราจารย์ ดร.กานตยุทธ ตริบุญนิธิ

3. นายสนทยา มูลศรีแก้ว

รองคณบดีคณะครุศาสตร์อุตสาหกรรม

รองคณบดีคณะครุศาสตร์อุตสาหกรรม

รองคณบดีคณะเทคโนโลยีการเกษตร

และอุตสาหกรรมเกษตร

4. นางสาวโณทัย ทิพนเนตร

รองคณบดีคณะบริหารธุรกิจและเทคโนโลยีสารสนเทศ

5. นายปราชัญ พวงเงิน

รองคณบดีคณะบริหารธุรกิจและเทคโนโลยีสารสนเทศ

6. ดร.นฤภัสส์ คุ่มกลาง

รองคณบดีคณะวิทยาศาสตร์และเทคโนโลยี

7. ดร.สรชัย ชวรางกูร

รองคณบดีคณะวิทยาศาสตร์และเทคโนโลยี

8. ดร.อดุลย์ หาญวังม่วง

รองคณบดีคณะวิทยาศาสตร์และเทคโนโลยี

9. ผู้ช่วยศาสตราจารย์ ดร.ยุทธนา กันทะพะเยา

รองคณบดีคณะวิศวกรรมศาสตร์และสถาปัตยกรรมศาสตร์

10. อาจารย์กฤษณะ จิรสารสวัสดิ์

รองคณบดีคณะวิศวกรรมศาสตร์และสถาปัตยกรรมศาสตร์

11. อาจารย์รุจิกา ธรรมลักษณ์

รองคณบดีคณะศิลปศาสตร์

12. อาจารย์นันทิ เพชรบุรี

รองคณบดีคณะศิลปศาสตร์

13. นายศุภณัฐ แก่นแก้ว

รองผู้อำนวยการสำนักส่งเสริมวิชาการและงานทะเบียน

14. นางวรรณนิภา ทิพสุรบถ

นักวิชาการศึกษาชำนาญการ

15. ว่าที่ร้อยตรีหญิงทักษิณ มนัสกฤตดากุล

สำนักส่งเสริมวิชาการและงานทะเบียน

เจ้าหน้าที่บริหารงานทั่วไป

สำนักส่งเสริมวิชาการและงานทะเบียน

16. นางสาวรัชตวรรณ ลุณาบุตร

นิติกร กองบริหารงานบุคคล

17. นางสาวเบญจวรรณ คลีดิษฐ์

ผู้อำนวยการกองนโยบายและแผน

18. นางสาวศิริระยา กรีพัฒน์

นักวิเคราะห์นโยบายและแผน กองนโยบายและแผน

เริ่มประชุมเวลา 13.30 น.

รองศาสตราจารย์ประมุข อุณหเลขกะ อธิการบดีมหาวิทยาลัยเทคโนโลยีราชมงคลสุวรรณภูมิ ประธานที่ประชุมกล่าวเปิดประชุม และดำเนินการประชุมตามระเบียบวาระการประชุม ดังนี้

ระเบียบวาระที่ 1 เรื่องแจ้งให้ที่ประชุมทราบ

1.1 เรื่องที่ประธานแจ้งให้ที่ประชุมทราบ

1.1.1 ไบรท์เทอร์ปีทาเลนโซลูชันเพื่ออีกระดับของประสบการณ์การเรียนรู้และการพัฒนาในสายอาชีพ

ประธานที่ประชุมกล่าวว่าการประชุมครั้งนี้ทางไบรท์เทอร์ปีจะมาอธิบายให้ข้อมูลในเรื่อง ไบรท์เทอร์ปีทาเลนโซลูชันเพื่ออีกระดับของประสบการณ์การเรียนรู้และการพัฒนาในสายอาชีพ จึงได้เชิญรองคณบดีที่เกี่ยวข้องแต่ละคณะมาร่วมรับฟังด้วย

มติคณะกรรมการบริหารมหาวิทยาลัย ที่ประชุมรับทราบ

1.2 เรื่องที่เลขานุการแจ้งให้ที่ประชุมทราบ

1.2.1 รายงานผลการปฏิบัติตามมติที่ประชุมคณะกรรมการบริหารมหาวิทยาลัย ครั้งที่ 10/2565 เมื่อวันที่ 26 ตุลาคม 2565

ระเบียบวาระ/มติที่ประชุม	ผู้รับผิดชอบ/ หน่วยงานผู้รับผิดชอบ	ผลการปฏิบัติตามมติที่ประชุม
ระเบียบวาระที่ 1 เรื่องแจ้งให้ที่ประชุมทราบ		
1.2.1 รายงานผลการปฏิบัติตามมติที่ประชุมคณะกรรมการบริหารมหาวิทยาลัย ครั้งที่ 9/2565 เมื่อวันที่ 28 กันยายน 2565 มติคณะกรรมการบริหารมหาวิทยาลัย มอบกองกลาง เร่งดำเนินการรวบรวมข้อมูลจำนวนรถราชการและประมาณการงบประมาณ โดยให้เสนอต่อที่ประชุมคณะกรรมการบริหารมหาวิทยาลัย ในการประชุมครั้งที่ 11/2565 วันที่ 30 พฤศจิกายน 2565	กองกลาง	ผู้อำนวยการกองกลาง ได้ดำเนินการรวบรวมข้อมูลจำนวนรถราชการทั้ง 4 ศูนย์พื้นที่ รวมทั้งรถราชการของคณะที่มีการใช้งาน ทั้ง 6 คณะ เรียบร้อยแล้ว และเปรียบเทียบค่าจัดทำประกันภัยภาคสมัครใจประเภท 3 สำหรับ กลุ่มรถใช้ในราชการและความคุ้มครองตามที่บริษัทประกันภัยได้เสนอราคากับทางมหาวิทยาลัย โดยมหาวิทยาลัยได้พิจารณาเห็นชอบให้ดำเนินการสำหรับคณะให้ดำเนินการโดยใช้เงินรายได้ของคณะ

ระเบียบวาระ/มติที่ประชุม	ผู้รับผิดชอบ/ หน่วยงานผู้รับผิดชอบ	ผลการปฏิบัติตามมติที่ประชุม
ระเบียบวาระที่ 1 เรื่องแจ้งให้ที่ประชุมทราบ		
<p>1.2.2 สรุปมติที่ประชุมสภามหาวิทยาลัย ในประเด็นสำคัญหรือเร่งด่วนจาก การประชุมสภามหาวิทยาลัย ครั้งที่พิเศษ 5/2565 เมื่อวันที่ 28 กันยายน 2565 และครั้งที่ 10/2565 เมื่อวันที่ 12 ตุลาคม 2565</p> <p>มติคณะกรรมการบริหารมหาวิทยาลัย ระเบียบวาระที่ 4.1.1 พิจารณากำหนด เงินเดือนให้แก่คณบดี ตามข้อบังคับ มหาวิทยาลัยเทคโนโลยีราชมงคล สุวรรณภูมิ ว่าด้วยการจ่ายเงินค่าตอบแทน สำหรับผู้ดำรงตำแหน่งผู้บริหารจากเงินรายได้ ของมหาวิทยาลัย พ.ศ. 2559</p> <p>มอบกองบริหารงานบุคคล ดำเนินการ ตามมติที่ประชุมสภามหาวิทยาลัย ครั้งที่พิเศษ 5/2565 เมื่อวันที่ 28 กันยายน 2565</p> <p>ระเบียบวาระที่ 4.2.2 พิจารณา ให้ความเห็นชอบในหลักการ (ร่าง) ระเบียบ มหาวิทยาลัยเทคโนโลยีราชมงคลสุวรรณภูมิ ว่าด้วยการจ่ายเงินค่าตอบแทนให้ผู้มีสิทธิ์ ในการแนะนำบุคคลเข้าศึกษาต่อ พ.ศ. 2565</p> <p>มอบรองอธิการบดี (ดร.สุวุฒิ ตุ่มทอง)</p>	<p>รองอธิการบดี (ดร.สุวุฒิ ตุ่มทอง)/ กองบริหารงานบุคคล</p>	<p>ผู้อำนวยการกองบริหารงานบุคคล อยู่ระหว่าง ดำเนินการ</p> <p>รองอธิการบดี (ดร.สุวุฒิ ตุ่มทอง) รายงานผล การปฏิบัติต่อที่ประชุมคณะกรรมการบริหาร มหาวิทยาลัย ในระเบียบวาระที่ 4.4.1</p>
<p>1.2.5 แนวทางการขับเคลื่อน การรับสมัคร การแนะแนว การประชาสัมพันธ์ การรับสมัครนักศึกษา ประจำปีการศึกษา 2566</p> <p>มติคณะกรรมการบริหารมหาวิทยาลัย ที่ประชุมรับทราบ มอบทุกคณะ นำข้อมูล จากระบบรายงานการรับสมัครติดตาม ให้จำนวนนักศึกษาจากการประกาศรายชื่อ ขึ้นทะเบียนในแต่ละหลักสูตรเพิ่มขึ้น</p>	<p>คณะ 6 คณะ</p>	<p>คณะครุศาสตร์อุตสาหกรรม</p> <ol style="list-style-type: none"> 1. นักศึกษาชำระค่าขึ้นทะเบียนแล้ว จำนวน 10 คน 2. ผ่อนผันค่าบำรุงการศึกษา จำนวน 8 คน 3. ผ่านการคัดเลือก จำนวน 38 คน 4. ผ่านการลงทะเบียนประวัติ จำนวน 11 คน <p>คณะบริหารธุรกิจและเทคโนโลยีสารสนเทศ</p> <p>- นำข้อมูลจากระบบการรับสมัครรายงาน ต่อคณะกรรมการบริหารคณะ และคณะกรรมการ หัวหน้าสาขาวิชาทุกเดือน</p>

ระเบียบวาระ/มติที่ประชุม	ผู้รับผิดชอบ/ หน่วยงานผู้รับผิดชอบ	ผลการปฏิบัติตามมติที่ประชุม
		<p>- มอบให้หัวหน้าสาขาวิชา และอาจารย์ผู้รับผิดชอบ หลักสูตรกำกับคณะกรรมการคัดเลือกให้พิจารณา ผลการคัดเลือกทุกวัน</p> <p>- มอบให้ผู้ช่วยคณบดีและอาจารย์ประจำสาขาวิชา ติดตามการขึ้นทะเบียนของนักศึกษา</p> <p>- มอบนโยบายให้ทุกศูนย์พื้นที่จัดกิจกรรม ประชาสัมพันธ์ทั้งแบบออนไลน์และออนไซต์แก่นักเรียน</p> <p>คณะวิทยาศาสตร์และเทคโนโลยี</p> <ol style="list-style-type: none"> 1. การแนะนำ ณ ที่ตั้ง โรงเรียนมัธยมศึกษา อาชีวศึกษา จัดทีมเฉพาะกิจ ออกแนะนำ ที่มีความรู้ ความเข้าใจในหลักสูตร และศูนย์พื้นที่เป็นอย่างดี ร่วมทำงานประสานกับหน่วยงานแนะนำ ของมหาวิทยาลัย 2. การใช้สื่อประชาสัมพันธ์ <ul style="list-style-type: none"> - คลิปวิดีโอบน Youtube และแชร์ผ่าน Facebook - โบรชัวร์ 3. แนะนำออนไลน์ผ่านระบบ Google Meet และ Live Facebook ผ่านเพจเฟซบุ๊ก 4. การสนับสนุนการสมัครเรียนของผู้สนใจสมัครเรียน เช่น การให้คำแนะนำระหว่างการรับสมัครนักศึกษา ติดตามการชำระเงิน และการส่งเอกสาร 5. ความร่วมมือกับโรงเรียนเครือข่ายเพื่อร่วมพัฒนา และเพิ่มช่องทางการประชาสัมพันธ์ 6. การยิง Ads โฆษณา ผ่าน Line Office หรือ Facebook Ads 7. การประกาศรายชื่อรับรองการเข้าเรียนของคณะ ระหว่างรอบการรับสมัคร <p>คณะวิศวกรรมศาสตร์และสถาปัตยกรรมศาสตร์</p> <p>ทำข้อมูลนักศึกษาที่ยังไม่ได้ขึ้นทะเบียนรายงานตัว เพื่อติดตาม</p> <ol style="list-style-type: none"> 1. ส่ง E-mail เพื่อแจ้งไปยังผู้มีรายชื่อผ่านการคัดเลือก เข้าศึกษาต่อประจำปีการศึกษา 2566 ให้ไปรายงานตัว ขึ้นทะเบียนเป็นนักศึกษา

ระเบียบวาระ/มติที่ประชุม	ผู้รับผิดชอบ/ หน่วยงานผู้รับผิดชอบ	ผลการปฏิบัติตามมติที่ประชุม
		<p>2. ส่งข้อมูลติดตาม ผ่านช่องทางแอปพลิเคชันไลน์ และโทรติดต่อเพื่อติดตามให้นักศึกษารายงานตัว และขึ้นทะเบียนเป็นนักศึกษา</p> <p>การแนะนำ โดยคณะได้ดำเนินการเข้าไปแนะนำในสถานศึกษา โดยเจาะจงกลุ่มเป้าหมาย ทั้งนักศึกษา ม. 6 ปวช. และ ปวส.</p> <p>การประชาสัมพันธ์ โดยคณะได้ประชาสัมพันธ์ ผ่านช่องทางสื่อสังคมออนไลน์ เช่น เว็บไซต์ (Website) บล็อก (Weblog) ทวิตเตอร์ (Twitter) และเฟซบุ๊ก (Facebook) เป็นต้น</p> <p>คณะศิลปศาสตร์ ได้ดำเนินการดังนี้</p> <ol style="list-style-type: none"> กำหนดกลยุทธ์รับนักศึกษาเชิงรุก ดำเนินการประสานงานโรงเรียนในพื้นที่ โดยผ่านการประสานงานจากครูแนะแนวโรงเรียนต่าง ๆ เน้นการเข้าจัดกิจกรรมในระดับชั้นเรียนด้วยการเข้าแนะแนวตามตารางที่โรงเรียนกำหนด พร้อมทั้งรับสมัครนักศึกษา เมื่อนักศึกษาสนใจเข้าสมัคร อาจารย์ประจำสาขานำนักศึกษาเข้ากลุ่ม ไลน์เบื้องต้น เมื่อ สวท.ประกาศรายชื่อ จะมีทีมอาจารย์ในสาขาวิชาประสานงานนักเรียนเพื่อกระตุ้นการจ่ายค่าแรกเข้าและค่าบำรุงการศึกษา
ระเบียบวาระที่ 4 เรื่องเสนอเพื่อพิจารณา		
<p>4.1.1 5 เสาหลัก 9KS Competency ในการขับเคลื่อนโครงการความร่วมมือระหว่าง RUS&SNC เพื่อที่จะบรรลุเป้าหมายภายใน 3 ปี</p> <p>มติคณะกรรมการบริหารมหาวิทยาลัย ที่ประชุมเห็นชอบ มอบรองอธิการบดี ที่กำกับแต่ละเสาหลักหรือกับคณบดี แต่ละคณะ หาผู้รับผิดชอบร่วมให้ครบ 5 คน</p>	<p>รองอธิการบดี (ดร.ภาสพิรุฬห์ วัชรศรีสำเร็จ)/</p> <p>รองอธิการบดี (ผศ. ดร.สาลินันท์ บุญมี)/</p> <p>รองอธิการบดี (นายสัญญา คำจริง)/</p> <p>รองอธิการบดี (ดร.ณรงค์ศักดิ์ แสงป้อม)/</p> <p>รองอธิการบดี (นายธานี สมวงศ์)</p>	<p>รองอธิการบดี (ดร.ภาสพิรุฬห์ วัชรศรีสำเร็จ) จัดหาคน ประสานคณะ และไปนำเสนอ ที่สถานประกอบการ จังหวัดระยองเรียบร้อยแล้ว</p> <p>รองอธิการบดี (ผศ. ดร.สาลินันท์ บุญมี) อยู่ระหว่างดำเนินการ รอรายละเอียดเพิ่มเติม เพื่อดำเนินการต่อไป</p> <p>รองอธิการบดี (นายธานี สมวงศ์) ดำเนินการหาผู้รับผิดชอบเรียบร้อยแล้ว รายละเอียดตามเอกสารแนบ</p>

ระเบียบวาระ/มติที่ประชุม	ผู้รับผิดชอบ/ หน่วยงานผู้รับผิดชอบ	ผลการปฏิบัติตามมติที่ประชุม
4.2.1 นักเรียนจากโรงเรียนตลิ่งชันวิทยา มติคณะกรรมการบริหารมหาวิทยาลัย ที่ประชุมเห็นชอบ มอบรองอธิการบดี (นายสัญญา คำจริง) ประธานโรงเรียนตลิ่งชัน วิทยา	รองอธิการบดี (นายสัญญา คำจริง)	รองอธิการบดี (นายสัญญา คำจริง) รายงานผลการปฏิบัติต่อที่ประชุมคณะกรรมการบริหาร มหาวิทยาลัย

จึงขอเสนอต่อที่ประชุมคณะกรรมการบริหารมหาวิทยาลัยเทคโนโลยีราชมงคลสุวรรณภูมิ (กบข.มทรส.) เพื่อโปรดทราบ

ทั้งนี้ มีรายงานผลเพิ่มเติมจากรายงานผลการปฏิบัติตามมติที่ประชุมคณะกรรมการบริหารมหาวิทยาลัย ครั้งที่ 10/2565 ดังนี้

ระเบียบวาระที่ 4.1.1 พิจารณากำหนดเงินเดือนให้แก่คณบดี ตามข้อบังคับมหาวิทยาลัยเทคโนโลยีราชมงคลสุวรรณภูมิ ว่าด้วยการจ่ายเงินค่าตอบแทนสำหรับผู้ดำรงตำแหน่งผู้บริหารจากเงินรายได้ของมหาวิทยาลัย พ.ศ. 2559

ผู้อำนวยการกองบริหารงานบุคคล เพิ่มเติมว่า ดำเนินการนำเข้าที่ประชุมคณะกรรมการนโยบายการเงิน และทรัพย์สินเรียบร้อยแล้ว และจัดทำระเบียบวาระขอเสนอนำเข้าที่ประชุมสภามหาวิทยาลัย ครั้งที่ 12/2565 ในวันที่ 14 ธันวาคม 2565 เพื่อพิจารณาต่อไป

ระเบียบวาระที่ 4.2.1 นักเรียนจากโรงเรียนตลิ่งชันวิทยา

รองอธิการบดี (นายสัญญา คำจริง) เพิ่มเติมว่า จากการหารือแนวทางการรับนักศึกษาจากโรงเรียนตลิ่งชันวิทยามหาวิทยาลัยจะสนับสนุนในส่วนโควตา กยศ. การลดค่าเทอมลด 50% สมัครและขึ้นทะเบียนก่อน 30 ธันวาคม และทุนการศึกษา ซึ่งมหาวิทยาลัยได้แจ้งให้กับโรงเรียนตลิ่งชันวิทยาทราบแล้ว ความต้องการของโรงเรียนตลิ่งชันวิทยาคือให้มหาวิทยาลัยช่วยผลักดันการเรียนของนักศึกษา ทั้งนี้ ทางโรงเรียนตลิ่งชันวิทยาขอกลับไปหารือกันอีกครั้ง และจะนำข้อมูลมาเสนอมหาวิทยาลัยเพื่อที่จะทำงานร่วมกัน โดยจะส่งข้อมูลดังกล่าวไปยังรองอธิการบดีประจำศูนย์สุพรรณบุรี

มติคณะกรรมการบริหารมหาวิทยาลัย ที่ประชุมรับทราบ

1.2.2 โครงการ ASEAN DIGITAL LITERACY PROGRAMME (ADLP)

ด้วยมูลนิธิอาเซียน ASEAN Foundation ซึ่งได้รับการสนับสนุนจาก Google.org จัดโครงการ “ASEAN Digital Literacy Programme (ADLP)” เพื่อลดผลกระทบในเชิงลบของข้อมูลบิดเบือนในประเทศสมาชิกอาเซียน และสร้างภูมิคุ้มกันต่อข้อมูลบิดเบือนและข้อมูลเท็จให้แก่ชุมชนในภูมิภาค ซึ่ง Asia Center เป็นสถาบันวิจัยที่ได้รับสถานะที่ปรึกษาพิเศษจากคณะกรรมการเศรษฐกิจและสังคมแห่งสหประชาชาติ ได้รับการแต่งตั้งให้ดำเนินโครงการดังกล่าว ผ่านการจัดอบรมให้แก่เยาวชน ครูอาจารย์ ผู้ปกครอง ผู้สูงอายุ ผู้พิการ ผู้นำชุมชนและกลุ่มคนที่มีความเปราะบาง และมหาวิทยาลัยเทคโนโลยีราชมงคลสุวรรณภูมิได้รับเชิญให้เข้าร่วมเป็นหนึ่งในภาคีท้องถิ่นในประเทศไทย และจะจัดพิธีลงนามความร่วมมือระหว่างมหาวิทยาลัยกับ Asia Center ในวันที่ 12 มกราคม 2566 ซึ่งมหาวิทยาลัยได้ส่งหนังสือตอบรับการเข้าร่วมเป็นภาคีท้องถิ่นประเทศไทยและเข้าร่วมพิธีลงนามความร่วมมือฯ เรียบร้อยแล้วนั้น

มหาวิทยาลัยเทคโนโลยีราชมงคลสุวรรณภูมิ มอบหมายให้สถาบันวิจัยและพัฒนา เป็นหน่วยงานประสานดำเนินการ และจะดำเนินการจัดอบรมให้กับ Master Trainer ในวันที่ 12 มกราคม 2566 ตลอดจนถ่ายทอดความรู้ไปยังผู้รับผลประโยชน์ปลายทาง และส่งบทความบรรยายประสบการณ์ในการเข้าร่วมโครงการให้กับทาง Asia Center หลังเสร็จสิ้น และได้ประชุมคณะกรรมการดำเนินการครั้งแรก เมื่อวันที่ 16 พฤศจิกายน 2565 เวลา 09.00 น. ที่ผ่านมา รายละเอียด โครงการ ASEAN DIGITAL LITERACY PROGRAMME (ADLP) ตามเอกสารแนบ

จึงขอเสนอต่อที่ประชุมคณะกรรมการบริหารมหาวิทยาลัยเทคโนโลยีราชมงคลสุวรรณภูมิ (กทบมทรส.) เพื่อโปรดทราบ

มติคณะกรรมการบริหารมหาวิทยาลัย ที่ประชุมรับทราบ

1.2.3 ได้รับคัดเลือกนักศึกษาเข้าร่วมโครงการแลกเปลี่ยนเยาวชน JENESYS 2022

งานด้านกิจการระหว่างประเทศได้ประสานงานกับสำนักงานปลัดกระทรวงการอุดมศึกษา วิทยาศาสตร์ วิจัยและนวัตกรรม สอบคัดเลือกนักศึกษาเข้าร่วมโครงการแลกเปลี่ยนเยาวชน JENESYS 2022 ในหัวข้อ “Japan-Thailand Exchange-Japanese Pop culture” ระหว่างวันที่ 30 พฤศจิกายน - 6 ธันวาคม 2565 ณ ประเทศญี่ปุ่น และได้ดำเนินการพิจารณาคัดเลือกนักศึกษาเข้าร่วมโครงการเป็นที่เรียบร้อยแล้ว ได้แก่ นางสาววรรณนัช นวลวงศ์ คณะศิลปศาสตร์ ในการเข้าร่วมโครงการโดยไม่เสียค่าใช้จ่าย

จึงขอเสนอต่อที่ประชุมคณะกรรมการบริหารมหาวิทยาลัยเทคโนโลยีราชมงคลสุวรรณภูมิ (กทบมทรส.) เพื่อโปรดทราบ

มติคณะกรรมการบริหารมหาวิทยาลัย ที่ประชุมรับทราบ

1.2.4 การคัดเลือกนักศึกษาเข้าร่วมโครงการ Lions Clubs International Denmark and Norway Youth camp and exchange 2023

งานด้านกิจการระหว่างประเทศได้จัดกิจกรรมสอบคัดเลือกนักศึกษา เพื่อเข้าโครงการแลกเปลี่ยนวัฒนธรรม ณ ประเทศเดนมาร์ก 2 ราย และประเทศนอร์เวย์ 1 ราย ผู้ที่ผ่านการคัดเลือกจำนวน 3 คน ได้แก่

ลำดับที่ 1 นางสาวณัฐวรรณ แสงแก้ว (Denmark)

ลำดับที่ 2 นายธนกิตต์ ธีระศรี (Denmark)

ลำดับที่ 3 นายธีระโชติ บรรจงเวทภัทร (Norway)

สำหรับลำดับที่ 1 มหาวิทยาลัยสนับสนุนค่าใช้จ่ายส่วนหนึ่งในโครงการ ส่วนลำดับที่ 2-3 นักศึกษาที่ประสงค์จะเข้าร่วมโครงการจะต้องเป็นผู้รับผิดชอบค่าใช้จ่ายเองทั้งหมด ซึ่งจะเข้าร่วมโครงการระหว่างวันที่ 3 - 29 เดือนกรกฎาคม 2566

จึงขอเสนอต่อที่ประชุมคณะกรรมการบริหารมหาวิทยาลัยเทคโนโลยีราชมงคลสุวรรณภูมิ (กกบ.มทรส.) เพื่อโปรดทราบ

ผู้ช่วยอธิการบดี (นางสาววนิดา วงศ์บรรณาคม) เพิ่มเติมว่า ในส่วนลำดับที่ 2 คณะศิลปศาสตร์สนับสนุนค่าใช้จ่าย (ตัวเครื่องบิน) 50% และในส่วนลำดับที่ 3 ทางคณะศิลปศาสตร์จะสนับสนุนค่าใช้จ่าย (ตัวเครื่องบิน) 50% ได้หรือไม่

คณบดีคณะศิลปศาสตร์ เพิ่มเติมว่า คณะศิลปศาสตร์ยินดีสนับสนุนค่าใช้จ่าย (ตัวเครื่องบิน) 50% ในส่วนลำดับที่ 2 และลำดับที่ 3

มติคณะกรรมการบริหารมหาวิทยาลัย ที่ประชุมรับทราบ

1.2.5 สรุปมติที่ประชุมสภามหาวิทยาลัยในประเด็นสำคัญหรือเร่งด่วนจากการประชุมสภามหาวิทยาลัย ครั้งที่ 11/2565 เมื่อวันที่ 9 พฤศจิกายน 2565

ชื่อระเบียบวาระ	มติที่ประชุมสภามหาวิทยาลัยโดยสรุป	ผู้รับผิดชอบ
จากการประชุมครั้งที่ 11/2565 เมื่อวันที่ 9 พฤศจิกายน 2565		
1.2.3 รายงานผลการตรวจประเมินโครงการส่งเสริมสำนักงานสีเขียว (Green Office) ปี 2565	<p>ที่ประชุมรับทราบ และกล่าวชื่นชมหน่วยงานที่ได้รับผลการตรวจประเมินในระดับดีมาก และระดับดี ทั้งนี้ ให้มหาวิทยาลัยนำข้อเสนอแนะของกรมส่งเสริมคุณภาพสิ่งแวดล้อมทั้ง 6 หมวด ในแต่ละหน่วยงาน ไปพิจารณาดำเนินการ เพื่อพัฒนาโครงการส่งเสริมสำนักงานสีเขียวให้ดียิ่งขึ้นต่อไป</p>  <p>ข้อเสนอแนะของกรมส่งเสริมคุณภาพสิ่งแวดล้อม</p>	มหาวิทยาลัย (คณะเทคโนโลยีการเกษตรและ อุตสาหกรรมเกษตร/ คณะวิศวกรรมศาสตร์และ สถาปัตยกรรมศาสตร์ / สำนักงานอธิการบดี / คณะศิลปศาสตร์ / กองพัฒนานักศึกษา)
1.2.5 รายงานการแต่งตั้งที่ปรึกษามหาวิทยาลัย	ที่ประชุมรับทราบ และมีข้อเสนอแนะว่ามหาวิทยาลัยควรรายงานผลการปฏิบัติงานของที่ปรึกษามหาวิทยาลัยให้สภามหาวิทยาลัยได้รับทราบ	รองอธิการบดี (นายสถิตย์ อรุณแสง) / กองบริหารงานบุคคล
1.2.7 การส่งมอบครุภัณฑ์คอมพิวเตอร์แท็บเล็ตขั้นสูงและวิธีการใช้งานเบื้องต้น	ที่ประชุมรับทราบ และให้สำนักงานสภามหาวิทยาลัยประสานงานกับสำนักวิทยบริการและเทคโนโลยีสารสนเทศ เพื่อจัดทำ Username และ Password ให้กับกรรมการสภามหาวิทยาลัยผู้ทรงคุณวุฒิ สำหรับเชื่อมต่อสัญญาณอินเทอร์เน็ต (Wifi) ของมหาวิทยาลัย	รองอธิการบดี (นายสถิตย์ อรุณแสง) / สำนักงานสภามหาวิทยาลัย
3.1 พิจารณาแต่งตั้งคณะกรรมการส่งเสริมบุคลากรสายสนับสนุน	<p>ที่ประชุมมีมติเป็นเอกฉันท์ เห็นชอบให้แต่งตั้งคณะกรรมการส่งเสริมบุคลากรสายสนับสนุน ดังรายชื่อต่อไปนี้</p> <ol style="list-style-type: none"> 1. ศาสตราจารย์ญาณวิทย์ ดร.อลงกลด แทนอมทอง ประธานกรรมการ 2. รองศาสตราจารย์ ดร.ประสาท เนืองเฉลิม กรรมการ 3. นายสวัสดิ์ วิชระโกชน์ กรรมการ 4. รองอธิการบดีที่รับผิดชอบ <p>ด้านการบริหารทรัพยากรบุคคล กรรมการ</p> <ol style="list-style-type: none"> 5. ผู้ช่วยศาสตราจารย์ ดร.กฤตย์ตัญญู ธารารัตนสุวรรณ กรรมการ 6. ประธานสภาคณาจารย์และข้าราชการ กรรมการ 7. ผู้แทนจากสภาคณาจารย์และข้าราชการสายสนับสนุน กรรมการ 8. ผู้อำนวยการกองบริหารงานบุคคล กรรมการและเลขานุการ 9. นางสาวสมัญญา ตรีรัตน์เศรษฐี ผู้ช่วยเลขานุการ <p>ทั้งนี้ ให้คณะกรรมการมีอำนาจและหน้าที่ดังเสนอมานี้ โดยที่ประชุมรับรองมติที่ประชุมระเบียบวาระที่ 3.1 นี้ เพื่อให้มหาวิทยาลัยดำเนินการต่อไป</p>	ประธานสภาคณาจารย์ และข้าราชการ

ชื่อระเบียบวาระ	มติที่ประชุมสภามหาวิทยาลัยโดยสรุป	ผู้รับผิดชอบ
จากการประชุมครั้งที่ 11/2565 เมื่อวันที่ 9 พฤศจิกายน 2565		
<p>4.2.1 พิจารณาให้ความเห็นชอบในหลักการการยกย่องประกาศมหาวิทยาลัยเทคโนโลยีราชมงคลสุวรรณภูมิ เรื่อง ยกเลิกประกาศกำหนดตำแหน่งและเงินเพิ่มสำหรับตำแหน่งที่มีเหตุพิเศษและขาดแคลนของพนักงานมหาวิทยาลัย</p>	<p>ที่ประชุมมีมติเห็นชอบในหลักการการยกย่องประกาศมหาวิทยาลัยเทคโนโลยีราชมงคลสุวรรณภูมิ เรื่อง ยกเลิกประกาศกำหนดตำแหน่งและเงินเพิ่มสำหรับตำแหน่งที่มีเหตุพิเศษและขาดแคลนของพนักงานมหาวิทยาลัย และที่ประชุมให้มหาวิทยาลัยดำเนินการตามข้อ 6 ของประกาศคณะกรรมการกฎหมายและระเบียบข้อบังคับ เรื่อง แนวปฏิบัติในการยกย่องและให้คำปรึกษา กฎหมาย ข้อบังคับ ระเบียบ และประกาศของคณะกรรมการกฎหมายและระเบียบข้อบังคับ (ฉบับที่ 2) โดยเคร่งครัด ทั้งนี้ ที่ประชุมรับรองมติที่ประชุมระเบียบวาระที่ 4.2.1 นี้ เพื่อให้มหาวิทยาลัยดำเนินการต่อไป</p>	<p>รองอธิการบดี (นายสถิตย์ อรุณแสง) / กองบริหารงานบุคคล</p>
<p>4.2.2 พิจารณาให้ความเห็นชอบ (ร่าง) ข้อบังคับมหาวิทยาลัยเทคโนโลยีราชมงคลสุวรรณภูมิ ว่าด้วยการบริหารและดำเนินงานของโรงเรียนเตรียมเทคโนโลยีและนวัตกรรม พ.ศ.</p>	<p>ที่ประชุมเห็นชอบ (ร่าง) ข้อบังคับมหาวิทยาลัยเทคโนโลยีราชมงคลสุวรรณภูมิ ว่าด้วยการบริหารและดำเนินงานของโรงเรียนเตรียมเทคโนโลยีและนวัตกรรม พ.ศ. โดยมีข้อสังเกต/ข้อเสนอแนะให้แก่สาระสำคัญ ดังนี้</p> <ol style="list-style-type: none"> 1. ตามที่คณะกรรมการกฎหมายและระเบียบข้อบังคับ มีข้อคิดเห็นว่า “ข้อบังคับฉบับดังกล่าวมิได้กำหนดเรื่องคุณสมบัติ การสรรหา บรรจุ และการแต่งตั้งของพนักงานโรงเรียน และลูกจ้างจากเงินรายได้ รวมถึงมิได้กำหนดเรื่องเงินเดือนและค่าตอบแทนของพนักงานโรงเรียน และลูกจ้างไว้ จึงเห็นควรให้หน่วยงานเจ้าของเรื่องตรวจสอบรายละเอียดส่วนนี้อีกครั้ง” นั้น ประเด็นนี้ที่ประชุมเห็นควรให้หน่วยงานเจ้าของเรื่องจัดทำรายละเอียดส่วนนี้เป็นข้อ 17 โดยให้ประสานงานกับงานกฎหมายและนิติการ เพื่อเขียนถ้อยคำเพิ่มเติม 2. เพิ่มเติมความต่อไปนี้ในข้อ 19 “...ให้อธิการบดีเป็นผู้พิจารณาอนุมัติและรายงานให้สภามหาวิทยาลัยทราบ” 3. แก้ไขความในข้อ 20 (1) เป็นดังนี้ “(1) เงินที่มหาวิทยาลัยจัดสรรจากเงินรายได้ของมหาวิทยาลัย โดยความเห็นชอบจากสภามหาวิทยาลัย” 	<p>ผู้ช่วยอธิการบดี (ผศ. ดร.ธงชัย อรัญชัย)</p>

ชื่อระเบียบวาระ	มติที่ประชุมสภามหาวิทยาลัยโดยสรุป	ผู้รับผิดชอบ
จากการประชุมครั้งที่ 11/2565 เมื่อวันที่ 9 พฤศจิกายน 2565		
<p>4.3.1 พิจารณาแต่งตั้งคณะกรรมการประเมินผลการดำเนินงานกองทุนส่งเสริมงานวิจัย มหาวิทยาลัยเทคโนโลยีราชมงคลสุวรรณภูมิ</p>	<p>ที่ประชุมมีมติ ดังนี้</p> <ol style="list-style-type: none"> 1. ที่ประชุมเห็นชอบให้เปลี่ยนตำแหน่งของรองผู้อำนวยการสถาบันวิจัยและพัฒนาด้านงานบริหารงานวิจัย จากเดิมคือ “กรรมการและเลขานุการ” เป็น “เลขานุการ” 2. เห็นชอบให้ประธานกรรมการเสนอรายชื่อกรรมการเพิ่มเติมอีก 1 ราย ต่อนายกสภามหาวิทยาลัย เมื่อนายกสภามหาวิทยาลัยเห็นชอบแล้ว ให้ถือว่าที่ประชุมให้ความเห็นชอบ และให้นายกสภามหาวิทยาลัยลงนามในคำสั่งต่อไป 3. เห็นชอบให้แต่งตั้งคณะกรรมการประเมินผลการดำเนินงานกองทุนส่งเสริมงานวิจัย มหาวิทยาลัยเทคโนโลยีราชมงคลสุวรรณภูมิ ดังรายชื่อต่อไปนี้ <ol style="list-style-type: none"> 3.1 ศาสตราจารย์ ดร.ประยุทธ์ อัครเอกมาลิน ประธานกรรมการ 3.2 ดร.วีระพงศ์ รุกขพันธ์ กรรมการ 3.3 ผู้ช่วยศาสตราจารย์ ดร.วิจิตรา เหลียวตระกูล กรรมการ 3.4 อาจารย์อโณทัย ทิพนตร กรรมการ 3.5 รองผู้อำนวยการสถาบันวิจัยและพัฒนา ด้านงานบริหารงานวิจัย เลขานุการ 3.6 หัวหน้างานบริหารงานวิจัยสถาบันวิจัยและพัฒนา ผู้ช่วยเลขานุการ <p>ทั้งนี้ ที่ประชุมรับรองมติที่ประชุมระเบียบวาระที่ 4.3.1 นี้ เพื่อมหาวิทยาลัยดำเนินการต่อไป</p>	<p>สถาบันวิจัยและพัฒนา</p>
<p>4.3.2 พิจารณาแต่งตั้งคณะกรรมการใกล้เคียง (เพิ่มเติม)</p>	<p>ที่ประชุมเห็นชอบให้แต่งตั้ง นายสุรพล ผิวบาง เป็นกรรมการในคณะกรรมการใกล้เคียง (เพิ่มเติม)</p> <p>ทั้งนี้ ที่ประชุมรับรองมติที่ประชุมระเบียบวาระที่ 4.3.2 นี้ เพื่อให้มหาวิทยาลัยดำเนินการต่อไป</p>	<p>สำนักงานสภามหาวิทยาลัย</p>
<p>4.4.5 พิจารณาให้ความเห็นชอบหลักสูตรวิศวกรรมศาสตรบัณฑิต สาขาวิชาวิศวกรรมอิเล็กทรอนิกส์อัจฉริยะและเทคโนโลยีสมัยใหม่ (หลักสูตรใหม่ พ.ศ. 2566) คณะวิศวกรรมศาสตร์และสถาปัตยกรรมศาสตร์</p>	<p>ที่ประชุมมีมติเห็นชอบหลักสูตรวิศวกรรมศาสตรบัณฑิต สาขาวิชาวิศวกรรมอิเล็กทรอนิกส์อัจฉริยะและเทคโนโลยีสมัยใหม่ (หลักสูตรใหม่ พ.ศ. 2566) คณะวิศวกรรมศาสตร์และสถาปัตยกรรมศาสตร์</p> <p>ทั้งนี้ ที่ประชุมมีข้อเสนอแนะให้มหาวิทยาลัยดำเนินการ ดังนี้</p>	<p>มหาวิทยาลัย / ทุกคณะ</p>

ชื่อระเบียบวาระ	มติที่ประชุมสภามหาวิทยาลัยโดยสรุป	ผู้รับผิดชอบ
จากการประชุมครั้งที่ 11/2565 เมื่อวันที่ 9 พฤศจิกายน 2565		
4.4.5 พิจารณาให้ความเห็นชอบ หลักสูตรวิศวกรรมศาสตรบัณฑิต สาขาวิชาวิศวกรรมอิเล็กทรอนิกส์ อัจฉริยะและเทคโนโลยีสมัยใหม่ (หลักสูตรใหม่ พ.ศ. 2566) คณะวิศวกรรมศาสตร์ และสถาปัตยกรรมศาสตร์	<p>1. การจัดทำหลักสูตรการเรียนการสอนในลักษณะ ร่วมผลิตระหว่างสถาบันอุดมศึกษาและสถานประกอบการ (ภาครัฐ เอกชน ชุมชน) หรือ CWIE (Cooperative and Work Integrated Education) เพื่อให้บัณฑิตมีความพร้อม ในการทำงานจริงได้ทันที มีสมรรถนะตรงกับความต้องการ ของตลาด สามารถพัฒนาอาชีพในปัจจุบันและเตรียมพร้อม รองรับตำแหน่งงานในอนาคต</p> <p>2. การสร้างความรู้ความเข้าใจให้แก่นักศึกษา ในเรื่อง BSC (Balanced Scorecard) หรือ ระบบ การจัดการเชิงกลยุทธ์ที่ใช้ในการระบุตัวชี้วัดและปรับปรุง การทำงานทางธุรกิจ และเรื่อง ESG (Environmental, Social, Governance) หรือการดำเนินธุรกิจโดยคำนึงถึง สิ่งแวดล้อม สังคม และบรรษัทภิบาล</p> <p>3. การเร่งพัฒนาอาจารย์ให้มีความรู้ความสามารถ เพื่อรองรับหลักสูตรและเทคโนโลยีสมัยใหม่ รวมทั้งการปรับปรุงและพัฒนาห้องปฏิบัติการที่ทันสมัย เป็นไปตามหลักสูตร</p> <p>4. การเพิ่มเติมรายวิชาเกี่ยวกับการบริหารจัดการ วิชากฎหมายที่เกี่ยวข้อง และวิชาการเงินการบัญชี ในทุกหลักสูตรและทุกสาขาวิชา</p>	มหาวิทยาลัย / ทุกคณะ (ต่อ)
5.2 การติดตามความคืบหน้า การรวบรวมและจัดทำข้อบังคับ ว่าด้วยการอุทธรณ์และร้องทุกข์ จำนวน 3 ฉบับ รวมเป็นฉบับเดียว	ให้มหาวิทยาลัยเร่งดำเนินการรวบรวมและจัดทำข้อบังคับ ว่าด้วยการอุทธรณ์และร้องทุกข์ จำนวน 3 ฉบับ รวมเป็นฉบับเดียวกัน ให้แล้วเสร็จภายในเดือนมกราคม 2566	รองอธิการบดี (นายสถิตย์ อรุณแสง) / กองบริหารงานบุคคล

จึงขอเสนอต่อที่ประชุมคณะกรรมการบริหารมหาวิทยาลัยเทคโนโลยีราชมงคลสุวรรณภูมิ (กกบ.มทรส.)
เพื่อโปรดทราบ

มติคณะกรรมการบริหารมหาวิทยาลัย ที่ประชุมรับทราบ

1.2.6 รายงานผลการดำเนินงานและการเบิกจ่ายรายการลงทุน เงินกันเหลื่อมปี ประจำปีงบประมาณ พ.ศ. 2565 และงบประมาณรายจ่าย ประจำปีงบประมาณ พ.ศ. 2566

ตามที่มหาวิทยาลัยได้รับความเห็นชอบแผนการจัดซื้อจัดจ้างครุภัณฑ์ ที่ดิน สิ่งก่อสร้าง ที่จัดสรรงบประมาณ ในงบลงทุน ประจำปีงบประมาณ พ.ศ. 2566 จากสำนักงบประมาณ และมหาวิทยาลัยจัดสรรงบประมาณรายจ่าย ประจำปี งบประมาณ พ.ศ. 2566 ลงสู่หน่วยงานเพื่อให้หน่วยงานบริหารงบประมาณและขับเคลื่อนภารกิจให้บรรลุตามเป้าหมาย ทั้งนี้เพื่อให้การรายงานผลจัดซื้อจัดจ้างครุภัณฑ์ ที่ดิน สิ่งก่อสร้าง ที่จัดสรรงบประมาณในงบลงทุน ประจำปีงบประมาณ พ.ศ. 2566 เป็นไปตามแผนที่มหาวิทยาลัยได้ทำความตกลงกับสำนักงบประมาณ รวมถึงรายการที่มหาวิทยาลัยได้กันเงิน เหลื่อมปี ประจำปีงบประมาณ พ.ศ.2565 นั้น

กองนโยบายและแผน ขอรายงานผลการดำเนินงานและการเบิกจ่ายรายการลงทุน เงินกันเหลื่อมปี ประจำปี งบประมาณ พ.ศ. 2565 และงบประมาณรายจ่าย ประจำปีงบประมาณ พ.ศ. 2566 ณ วันที่ 1 ตุลาคม - 21 พฤศจิกายน 2565 รายละเอียดสรุปได้ดังนี้

1. รายงานผลการเบิกจ่ายงบประมาณเงินกันเหลื่อมปี ประจำปีงบประมาณ พ.ศ. 2565 งบลงทุน

รายการเงินกันเหลื่อมปี ประจำปีงบประมาณ พ.ศ. 2565 จำนวน 5 รายการ จำนวนเงิน 102,097,133.91 บาท ประกอบด้วย งบลงทุน รายการครุภัณฑ์ 1 รายการ จำนวนเงิน 19,600,000.00 บาท และรายการค่าที่ดินสิ่งก่อสร้าง 4 รายการ จำนวนเงิน 102,097,133.91 บาท โดยมีรายละเอียดผลการดำเนินงาน ดังนี้

ลำดับ ที่	รายการ	หน่วย งาน	กันเงินเหลื่อมปี	ผลการ เบิกจ่าย (ร้อยละ)	วงเงินคงเหลือ	คาดว่า จะส่งมอบ
	รวมทั้งสิ้น	-	102,097,133.91	42.33	58,881,133.91	-
	ค่าครุภัณฑ์	-	19,600,000.00	100.00	-	-
1	ชุดจำลองการฝึกขับรถไฟฟ้าความเร็วสูง (High Speed Train) ตำบลหันตรา อำเภอพระนครศรีอยุธยา จังหวัดพระนครศรีอยุธยา	วส.	19,600,000.00	100.00	-	27 ต.ค.65
	ค่าที่ดินสิ่งก่อสร้าง	-	82,497,133.91	28.63	58,881,133.91	-
1	อาคารหอประชุม ตำบลย่านยาว อำเภอสามชุก จังหวัดสุพรรณบุรี 1 หลัง (ผูกพันเดิม)	กบส.	44,196,000.00	53.43	20,580,000.00	ธ.ค.65
2	ปรับปรุงอาคาร 3 อาคารเรียน และปฏิบัติการวิศวกรรมไฟฟ้า ตำบลย่านยาว อำเภอสามชุก จังหวัดสุพรรณบุรี	คอ.	11,898,856.00	-	11,898,856.00	เม.ย.66
3	ปรับปรุงอาคาร 18 อาคารเรียน และปฏิบัติการวิศวกรรมอุตสาหกรรม ตำบลสวนใหญ่ อำเภอเมือง จังหวัดนครพนธ์บุรี	วส.	10,727,277.91	-	10,727,277.91	ม.ค.66
4	ปรับปรุงอาคาร 6 ตำบลหันตรา อำเภอพระนครศรีอยุธยา จังหวัดพระนครศรีอยุธยา	กก.	15,675,000.00	-	15,675,000.00	ม.ค.66

2. รายงานผลการเบิกจ่ายงบประมาณรายจ่าย ประจำปีงบประมาณ พ.ศ. 2566 งบลงทุน

มหาวิทยาลัยได้รับจัดสรรงบประมาณรายจ่าย ประจำปีงบประมาณ พ.ศ. 2566 งบลงทุน 44 รายการ จำนวนเงิน 194,028,600.00 บาท ประกอบด้วยรายการครุภัณฑ์ 37 รายการ จำนวนเงิน 152,462,400.00 บาท และรายการค่าที่ดินสิ่งก่อสร้าง 7 รายการ จำนวนเงิน 41,546,200.00 บาท โดยมีรายละเอียดสถานะกระบวนการจัดซื้อจัดจ้าง และก่อนนี้ผู้купัน งบประมาณรายจ่าย ประจำปีงบประมาณ พ.ศ. 2566 ณ วันที่ 21 พฤศจิกายน 2565 ดังนี้

สถานะ	รายการครุภัณฑ์	รายการที่ดินและสิ่งก่อสร้าง	รวม
รวมทั้งสิ้น	37	7	44
1. ยังไม่เข้าสู่กระบวนการจัดซื้อจัดจ้าง	12	6	18
2. อยู่ระหว่างกระบวนการจัดซื้อจัดจ้าง	18	1	19
3. ลงนามสัญญาเสร็จสิ้น	7	-	7

รายละเอียดดังเอกสารแนบ 2



เอกสารแนบ

จึงขอเสนอต่อที่ประชุมคณะกรรมการบริหารมหาวิทยาลัยเทคโนโลยีราชมงคลสุวรรณภูมิ (กทบ.มทรส.) เพื่อโปรดทราบรายงานผลการดำเนินงานและการเบิกจ่ายรายการลงทุน เงินก้อนเหลือมปี ประจำปีงบประมาณ พ.ศ. 2565 และงบประมาณรายจ่าย ประจำปีงบประมาณ พ.ศ. 2566

มติคณะกรรมการบริหารมหาวิทยาลัย ที่ประชุมรับทราบ มอบกองนโยบายและแผน จัดทำรายงานผลก่อนนี้ผู้купันและการเบิกจ่ายรายการลงทุน การเบิกจ่ายเงินก้อนเหลือมปี ประจำปีงบประมาณ พ.ศ. 2565 และการเบิกจ่ายงบประมาณรายจ่าย ประจำปีงบประมาณ พ.ศ. 2566 ในการประชุมครั้งต่อไป

1.2.7 (ร่าง) แผนยุทธศาสตร์การพัฒนามหาวิทยาลัยเทคโนโลยีราชมงคลสุวรรณภูมิ พ.ศ. 2565 - 2584 ฉบับปรับปรุง 2565

สืบเนื่องจากที่ประชุมสภามหาวิทยาลัยเทคโนโลยีราชมงคลสุวรรณภูมิ ครั้งที่ 8/2565 เมื่อวันที่ 10 สิงหาคม 2565 พิจารณาให้ความเห็นชอบการเสนอขอทบทวนแผนยุทธศาสตร์การพัฒนามหาวิทยาลัยเทคโนโลยีราชมงคลสุวรรณภูมิ พ.ศ. 2565 - 2584 และมอบหมายให้คณะกรรมการยุทธศาสตร์การพัฒนามหาวิทยาลัยเทคโนโลยีราชมงคลสุวรรณภูมิ ดำเนินการร่างในรายละเอียดต่อไป นั้น

บัดนี้ คณะอนุกรรมการร่างนโยบายของมหาวิทยาลัยเทคโนโลยีราชมงคลสุวรรณภูมิ ได้ดำเนินการจัดทำ (ร่าง) แผนยุทธศาสตร์การพัฒนามหาวิทยาลัยเทคโนโลยีราชมงคลสุวรรณภูมิ พ.ศ. 2565 - 2584 ฉบับปรับปรุง พ.ศ. 2565 เสร็จเรียบร้อยแล้ว จึงขอให้ที่ประชุมคณะกรรมการบริหารมหาวิทยาลัย พิจารณาให้ความเห็นชอบก่อนนำเสนอสภามหาวิทยาลัยเทคโนโลยีราชมงคลสุวรรณภูมิต่อไป ทั้งนี้ สามารถดาวน์โหลดเอกสารประกอบการพิจารณาจาก QR CODE ที่อยู่ด้านล่างนี้



เอกสารแนบ

จึงขอเสนอต่อที่ประชุมคณะกรรมการบริหารมหาวิทยาลัยเทคโนโลยีราชมงคลสุวรรณภูมิ (กกบทมทรส.) เพื่อโปรดทราบ

มติคณะกรรมการบริหารมหาวิทยาลัย ที่ประชุมรับทราบ

ระเบียบวาระที่ 2 เรื่องรับรองรายงานการประชุม

2.1 รับรองรายงานการประชุมคณะกรรมการบริหารมหาวิทยาลัย ครั้งที่ 10/2565

ฝ่ายเลขานุการได้จัดทำรายงานการประชุมคณะกรรมการบริหารมหาวิทยาลัย ครั้งที่ 10/2565 เมื่อวันที่ 26 ตุลาคม 2565 ณ ห้องประชุมสภามหาวิทยาลัย ชั้น 3 อาคารบูรณมงคล (อาคาร 32) มหาวิทยาลัยเทคโนโลยีราชมงคลสุวรรณภูมิ ศูนย์พระนครศรีอยุธยา หันตรา และได้แจ้งเวียนให้คณะกรรมการทุกท่านพิจารณา หากมีการแก้ไขให้แจ้งไปยังสำนักงานอธิการบดี ภายในวันที่ 16 พฤศจิกายน 2565 ซึ่งไม่มีผู้ใดแจ้งแก้ไข

ในการนี้ ฝ่ายเลขานุการจึงขอเสนอคณะกรรมการบริหารมหาวิทยาลัยรับรองรายงานการประชุมคณะกรรมการบริหารมหาวิทยาลัยเทคโนโลยีราชมงคลสุวรรณภูมิ ครั้งที่ 10/2565 เมื่อวันที่ 26 ตุลาคม 2565 จำนวน 26 หน้า ทั้งนี้ ท่านสามารถดาวน์โหลดรายงานการประชุมคณะกรรมการบริหารมหาวิทยาลัย ครั้งที่ 10/2565 จาก QR CODE ที่อยู่ด้านล่างนี้



มติคณะกรรมการบริหารมหาวิทยาลัย กรรมการที่เข้าร่วมประชุมครั้งที่แล้ว รับรองรายงานการประชุมคณะกรรมการบริหารมหาวิทยาลัย ครั้งที่ 10/2565 เมื่อวันที่ 26 ตุลาคม 2565 สำหรับกรรมการที่ไม่ได้เข้าร่วมประชุมครั้งที่แล้ว รับทราบรายงานการประชุมคณะกรรมการบริหารมหาวิทยาลัย ครั้งที่ 10/2565 เมื่อวันที่ 26 ตุลาคม 2565 โดยไม่มีการแก้ไข

ระเบียบวาระที่ 3 เรื่องสืบเนื่อง - เรื่องค้างเพื่อพิจารณา

- ไม่มี -

ระเบียบวาระที่ 4 เรื่องเสนอเพื่อพิจารณา

4.1 พิจารณา เรื่อง เจริญนโยบายและการบริหารมหาวิทยาลัย และการปฏิบัติตามข้อบังคับ ระเบียบ ประกาศ

4.1.1 แนวทางการปฏิบัติตามพระราชบัญญัติการปฏิบัติราชการทางอิเล็กทรอนิกส์ พ.ศ. 2565

ตามที่มหาวิทยาลัยมอบหมายให้สำนักวิทยบริการและเทคโนโลยีสารสนเทศเข้าร่วมประชุมการชี้แจงหน่วยงานของรัฐเพื่อปฏิบัติตามพระราชบัญญัติการปฏิบัติราชการทางอิเล็กทรอนิกส์ พ.ศ. 2565 ผ่านการประชุมออนไลน์ เมื่อวันที่ 9 พฤศจิกายน 2565 ตามหนังสือด่วนที่สุด ที่ นร.1200/ว 28 จากสำนักงาน กพร. นั้น โดยพระราชบัญญัติการปฏิบัติราชการทางอิเล็กทรอนิกส์ พ.ศ. 2565 ได้ประกาศในราชกิจจานุเบกษาเมื่อวันที่ 12 ตุลาคม 2565 และจะมีผลใช้บังคับเมื่อพ้นกำหนด 90 วันนับแต่วันที่ประกาศในราชกิจจานุเบกษาเป็นต้นไป ยกเว้นบางมาตราที่มีผลใช้บังคับตั้งแต่วันถัดจากวันประกาศในราชกิจจานุเบกษาเป็นต้นไป

ในการนี้ สำนักวิทยบริการและเทคโนโลยีสารสนเทศจึงขอรายงานสาระสำคัญของพระราชบัญญัติการปฏิบัติราชการทางอิเล็กทรอนิกส์ พ.ศ. 2565 ที่มหาวิทยาลัยซึ่งถือเป็นหน่วยงานของรัฐต้องปฏิบัติตามกฎหมายฉบับนี้ และแนวทางการเตรียมความพร้อมของมหาวิทยาลัยในการปฏิบัติตามพระราชบัญญัติฯ ดังกล่าว รายละเอียดตามเอกสารจาก QR CODE ที่อยู่ด้านล่างนี้



จึงขอเสนอต่อที่ประชุมคณะกรรมการบริหารมหาวิทยาลัยเทคโนโลยีราชมงคลสุวรรณภูมิ (กกบ.ท.ม.ท.ร.ส.) เพื่อโปรดพิจารณาให้ความเห็นชอบแนวทางการปฏิบัติตามพระราชบัญญัติการปฏิบัติราชการทางอิเล็กทรอนิกส์ พ.ศ. 2565

ผู้อำนวยการสำนักวิทยบริการและเทคโนโลยีสารสนเทศ อธิบายแนวทางการเตรียมการของมหาวิทยาลัยเพื่อปฏิบัติตามพ.ร.บ. การปฏิบัติราชการทางอิเล็กทรอนิกส์ พ.ศ. 2565 ในเบื้องต้นสำนักวิทยบริการและเทคโนโลยีสารสนเทศเตรียมการไว้ในส่วนของการดำเนินการทาง E-mail ซึ่งต้องมีการหารือการดำเนินการกับทุกหน่วยงาน

ประธานที่ประชุม เพิ่มเติมว่า การจัดทำหนังสือจำเป็นต้องลงนาม 3 ฉบับ หรือไม่ ให้จัดเก็บสำเนาในรูปแบบอิเล็กทรอนิกส์

คุณตีคณะศิลปศาสตร์ เพิ่มเติมว่า ตามระเบียบสำนักนายกรัฐมนตรีว่าด้วยงานสารบรรณ พ.ศ. 2526 กำหนดให้การจัดทำหนังสือราชการ ต้องจัดทำสำเนาไม่น้อยกว่า 2 ฉบับ เก็บไว้หน่วยงานต้นเรื่องและเก็บไว้งานสารบรรณของมหาวิทยาลัย สำเนามีลายมือชื่อ ร่าง พิมพ์ ตรวจ

ผู้อำนวยการสำนักวิทยบริการและเทคโนโลยีสารสนเทศ เพิ่มเติมว่า พระราชบัญญัติการปฏิบัติราชการทางอิเล็กทรอนิกส์ พ.ศ. 2565 มีผลบังคับใช้แล้ว สามารถจัดเก็บสำเนาในรูปแบบอิเล็กทรอนิกส์ได้

ประธานที่ประชุม เพิ่มเติมว่า การจัดทำหนังสือลงนาม 2 ฉบับ ต้นฉบับ 1 ฉบับ, สำเนา 1 ฉบับ และให้จัดเก็บสำเนาในรูปแบบอิเล็กทรอนิกส์ เพื่อเป็นการประหยัดกระดาษและหมึกพิมพ์

มติคณะกรรมการบริหารมหาวิทยาลัย ที่ประชุมเห็นชอบ และมอบดำเนินการดังนี้

1. มอบสำนักวิทยบริการและเทคโนโลยีสารสนเทศ ดำเนินการจัดทำคำสั่งแต่งตั้งคณะกรรมการเสนออธิการบดีลงนาม
2. การจัดทำหนังสือราชการ ให้ทุกหน่วยงานจัดทำหนังสือลงนาม 2 ฉบับ ต้นฉบับ 1 ฉบับ, สำเนา 1 ฉบับ และให้จัดเก็บสำเนาในรูปแบบอิเล็กทรอนิกส์

4.1.2 ระบบบำบัดน้ำเสียจากมหาวิทยาลัยเกษตรศาสตร์

ตามมติที่ประชุมผู้บริหารมหาวิทยาลัยเทคโนโลยีราชมงคลสุวรรณภูมิ (ทปม.ทรส.) ครั้งที่ 10/2565 เมื่อวันที่ 16 พฤศจิกายน 2565 ในระเบียบวาระที่ 3.6 พิจารณาระบบบำบัดน้ำเสียจากมหาวิทยาลัยเกษตรศาสตร์ มติที่ประชุมได้มอบให้ผู้ช่วยอธิการบดี (ผศ. ดร.ศศิกานต์ สุวรรณประทีป) นำเสนอต่อที่ประชุมคณะกรรมการบริหารมหาวิทยาลัยในการประชุม ครั้งที่ 11/2565 ในวันที่ 30 พฤศจิกายน 2565 เพื่อให้คณะกรรมการบริหารมหาวิทยาลัยพิจารณาหากสนใจให้นำระบบดังกล่าวไปติดตั้ง นั้น จึงขอเสนอรายละเอียดเบื้องต้นของระบบบำบัดน้ำเสียแบบ MBR (Membrane Bio Reactor)

รายละเอียดเบื้องต้นของระบบบำบัดน้ำเสียแบบ MBR (Membrane Bio Reactor)

ระบบบำบัดน้ำเสียแบบ MBR (ขนาด 1 ลบ.ม โดยขนาดของตัวระบบ ก*ย*ส 1 เมตร * 2 เมตร * 1.5 เมตร โดยประมาณ)

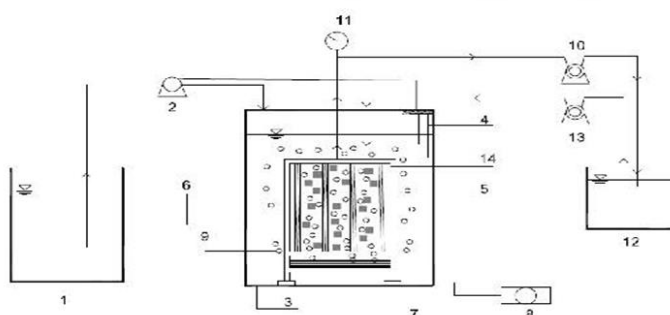

ตามรูปที่ 1 แสดงส่วนประกอบของระบบถังปฏิกรณ์ชีวภาพอัตราสูงสำหรับปรับปรุงคุณภาพน้ำเสีย โดยน้ำเสีย (1) ถูกสูบโดยปั๊มสูบน้ำเข้า (2) เข้าสู่ถังปฏิกรณ์ชีวภาพ (3) โดยมีเซ็นเซอร์วัดระดับน้ำในถังปฏิกรณ์ (4) คอยควบคุมการเปิดและปิดการทำงานของปั๊มน้ำเข้า โดยภายในถังปฏิกรณ์ชีวภาพ (3)

ประกอบไปด้วย เยื่อกรองประเภทเส้นใยกลวง (5) จุ่มในถังปฏิกรณ์ชีวภาพ (3) เพื่อกรองน้ำที่ผ่านการบำบัดแล้วออกสู่ภายนอกถังปฏิกรณ์ชีวภาพ (3) มีตะแกรงเหล็ก (14) ครอบด้านบนเยื่อกรอง (5) และภายในตะแกรงเหล็ก (14) มีการบรรจุฟองน้ำโพลียูรีเทนขนาด 1 ลูกบาศก์เซนติเมตร (6) โดยบรรจุปริมาณฟองน้ำ (6) ทั้งหมดคิดเป็นร้อยละ 10 ของปริมาตรถังปฏิกรณ์ (3) มีเครื่องเติมอากาศ (8) ต่อเข้ากับหัวจ่ายอากาศ (7) เพื่อเติมอากาศภายในถังปฏิกรณ์ (3) ให้มีออกซิเจนละลายในการดำรงชีพของจุลินทรีย์ประเภทเกาะติดผิวแบบใช้อากาศ โดยฟองอากาศในน้ำ (9) จะทำหน้าที่กวนน้ำในถังปฏิกรณ์ และทำให้เส้นเยื่อกรองสะอาดเพื่อลดการอุดตันของเยื่อกรอง และฟองอากาศ (9) นี้เองทำให้ฟองน้ำ (6) ที่มีจุลินทรีย์เกาะอยู่แล้วนั้นเคลื่อนที่ไปอย่างทั่วถึงภายในตะแกรงเหล็ก (14) เพื่อให้จุลินทรีย์ทำปฏิกิริยากับน้ำเสีย และให้ตัวฟองน้ำ (6) เองนั้นขัดผิวหน้าของเยื่อกรอง (5) เพื่อลดการอุดตันของอนุภาคที่ผิวเยื่อกรองด้วย โดยระบบนี้ใช้ระยะเวลาบำบัดน้ำเสียจากอาคารชุมชนเพียง 1 ชั่วโมง

ในส่วนของการสูบน้ำที่บำบัดแล้วออกจากระบบนั้น ใช้ปั๊มหยอชิงที่หนึ่ง (10) เพื่อสูบน้ำออกจากเยื่อกรองเข้าถังน้ำออก (12) โดยปั๊มหยอชิงที่หนึ่งนี้ (10) ควบคุมการทำงานโดยเซ็นเซอร์ระดับน้ำ (4) เช่นเดียวกับปั๊มสูบน้ำเข้า (2) ด้วย และใช้ปั๊มหยอชิงที่สอง (13) ในการสูบน้ำที่ผ่านการบำบัดเพื่อล้างย้อนเยื่อกรอง (5) ในท่อด้านน้ำออกได้ติดตั้งเกจวัดความดันประเภทความดันติดลบ (11) เพื่อติดตามระดับการอุดตันของเยื่อกรอง โดยใช้ค่าระดับความดันติดลบที่อ่านได้เป็นตัวบ่งชี้ระดับการอุดตันของเยื่อกรอง ยังมีค่าที่ติดลบมาก แสดงว่ามีการอุดตันของเยื่อกรองมาก

จึงขอเสนอต่อที่ประชุมคณะกรรมการบริหารมหาวิทยาลัยเทคโนโลยีราชมงคลสุวรรณภูมิ (กบพ.มทรส.) เพื่อโปรดพิจารณาหน่วยงานใดสนใจนำระบบดังกล่าวไปติดตั้ง

มติคณะกรรมการบริหารมหาวิทยาลัย ที่ประชุมเห็นชอบ มอบให้คณะวิศวกรรมศาสตร์ และสถาปัตยกรรมศาสตร์ รับระบบบำบัดน้ำเสียไปดำเนินการติดตั้ง ณ ศูนย์นันทบุรี (เขตเหนือ)

4.1.3 สมาคมศิษย์เก่ามหาวิทยาลัยเทคโนโลยีราชมงคลสุวรรณภูมินนทบุรี ขออนุญาตจัดงาน “ราตรีราชมงคล ลูกพระวิษณุ นนทบุรีรำลึก ครั้งที่ 37”

จากการประชุมผู้บริหารมหาวิทยาลัยเทคโนโลยีราชมงคลสุวรรณภูมิ (ทปผ.มทรส.) ครั้งที่ 10/2565 เมื่อวันที่ 16 พฤศจิกายน 2565 ระเบียบวาระที่ 4 เรื่องเพื่อพิจารณา 4.2 สมาคมศิษย์เก่ามหาวิทยาลัยเทคโนโลยีราชมงคลสุวรรณภูมินนทบุรี ขออนุญาตจัดงาน “ราตรีราชมงคล ลูกพระวิษณุ นนทบุรีรำลึก ครั้งที่ 37” มติที่ประชุม รับทราบ มอบรองอธิการบดี (อาจารย์เฉลิม ชุนเอียด) เสนอต่อที่ประชุมคณะกรรมการบริหารมหาวิทยาลัยพิจารณา ในการประชุม ครั้งที่ 11/2565 ในวันที่ 30 พฤศจิกายน 2565

ในการนี้ สำนักงานอธิการบดี ศูนย์พื้นที่นนทบุรี ขออนุญาตนำเรื่องเข้าวาระที่ประชุมคณะกรรมการบริหารมหาวิทยาลัย ครั้งที่ 11/2565 ในวันที่ 30 พฤศจิกายน 2565 ระเบียบวาระที่ 4 เรื่องเพื่อพิจารณา คือ สมาคมศิษย์เก่ามหาวิทยาลัยเทคโนโลยีราชมงคลสุวรรณภูมิ นนทบุรี ขออนุญาตจัดงาน “ราตรีราชมงคล ลูกพระวิษณุ นนทบุรีรำลึก ครั้งที่ 37” ในวันที่ 21 มกราคม 2566 ระหว่างเวลา 17.00 - 23.00 น. ณ สนามฟุตบอล มหาวิทยาลัยเทคโนโลยีราชมงคลสุวรรณภูมิ ศูนย์นนทบุรี (เขตใต้) โดยมีวัตถุประสงค์เพื่อแสดงความกตัญญูต่ออาจารย์เก่าที่เกษียณอายุราชการและเพื่อให้ศิษย์เก่าได้พบปะแลกเปลี่ยนประสบการณ์การทำงาน การมอบรางวัลศิษย์เก่าดีเด่นประจำปี และจัดหารายได้ในกิจกรรมการกุศลต่าง ๆ ของสมาคมศิษย์เก่ามหาวิทยาลัยเทคโนโลยีราชมงคลสุวรรณภูมินนทบุรี ซึ่งจากมติที่ประชุมผู้บริหารมหาวิทยาลัยเทคโนโลยีราชมงคลสุวรรณภูมิได้กำหนดไว้ว่า “กิจกรรมที่จัดโดยสมาคมศิษย์เก่ามหาวิทยาลัยเทคโนโลยีราชมงคลสุวรรณภูมินนทบุรี ให้งดการจัดกิจกรรมทุกกิจกรรมโดยไม่มีกำหนด ทั้งนี้ ให้เป็นไปตามมติของคณะกรรมการบริหารมหาวิทยาลัยเทคโนโลยีราชมงคลสุวรรณภูมิ”

จึงขอเสนอต่อที่ประชุมคณะกรรมการบริหารมหาวิทยาลัยเทคโนโลยีราชมงคลสุวรรณภูมิ (กทบ.มทรส.) เพื่อโปรดพิจารณา

มติคณะกรรมการบริหารมหาวิทยาลัย ที่ประชุมเห็นชอบในการจัดงาน “ราตรีราชมงคล ลูกพระวิษณุ นนทบุรีรำลึก ครั้งที่ 37” ทั้งนี้ ขอให้แนบรายละเอียดและมาตรการการจัดงานดังกล่าว

4.2 พิจารณาเรื่องการจัดการศึกษา และการพัฒนานักศึกษา

4.2.1 รายงานผลการดำเนินการรับสมัครนักศึกษา ประจำปีการศึกษา 2566

ตามที่มหาวิทยาลัยเทคโนโลยีราชมงคลสุวรรณภูมิ ได้ดำเนินการเปิดรับสมัครบุคคลเข้าศึกษา ประจำปีการศึกษา 2566 ตั้งแต่วันที่ 1 กันยายน 2565 เป็นต้นมา สำนักส่งเสริมวิชาการและงานทะเบียนได้จัดทำประกาศรายชื่อผู้ผ่านการคัดเลือกเข้าศึกษาต่อ และผู้รายงานตัวขึ้นทะเบียนเป็นนักศึกษาใหม่ รายละเอียดดังนี้

ตารางแสดงข้อมูลผู้รายงานตัวขึ้นทะเบียนเป็นนักศึกษา ประจำปีการศึกษา 2566

ลำดับ ที่	คณะ	ศูนย์								รวม จำนวน ประกาศ รายชื่อ สะสม	รวม จำนวน ขึ้น ทะเบียน สะสม	ร้อยละ ของ จำนวน ผู้ขึ้น ทะเบียน
		พระนครศรีอยุธยา หันตรา		พระนครศรีอยุธยา วาสุกรี		นนทบุรี		สุพรรณบุรี				
		จำนวน ประกาศ รายชื่อ สะสม	จำนวน ขึ้น ทะเบียน สะสม	จำนวน ประกาศ รายชื่อ สะสม	จำนวน ขึ้น ทะเบียน สะสม	จำนวน ประกาศ รายชื่อ สะสม	จำนวน ขึ้น ทะเบียน สะสม	จำนวน ประกาศ รายชื่อ สะสม	จำนวน ขึ้น ทะเบียน สะสม			
1	ครุศาสตร์อุตสาหกรรม	-	-	-	-	23	4	45	13	68	17	25.00
2	เทคโนโลยีการเกษตร และอุตสาหกรรมเกษตร	117	27	-	-	-	-	-	-	117	27	23.08
3	บริหารธุรกิจและ เทคโนโลยีสารสนเทศ	126	19	461	152	135	23	248	89	970	283	29.18
4	วิทยาศาสตร์และ เทคโนโลยี	70	14	-	-	103	32	46	11	219	57	26.03
5	วิศวกรรมศาสตร์และ สถาปัตยกรรมศาสตร์	85	19	-	-	178	38	83	30	346	87	25.14
6	ศิลปศาสตร์	98	24	-	-	85	6	13	7	196	37	18.88
รวม		496	103	461	152	524	103	435	150	1,916	508	26.51

ข้อมูล ณ วันที่ 24 พฤศจิกายน 2565

กราฟแสดงสถิติผู้รายงานตัวขึ้นทะเบียนเป็นนักศึกษาแยกตามเดือน (เดือนตุลาคม - เดือนพฤศจิกายน) ระดับประกาศนียบัตรวิชาชีพ ระดับประกาศนียบัตรวิชาชีพชั้นสูง และระดับปริญญาตรี

ภาพรวม

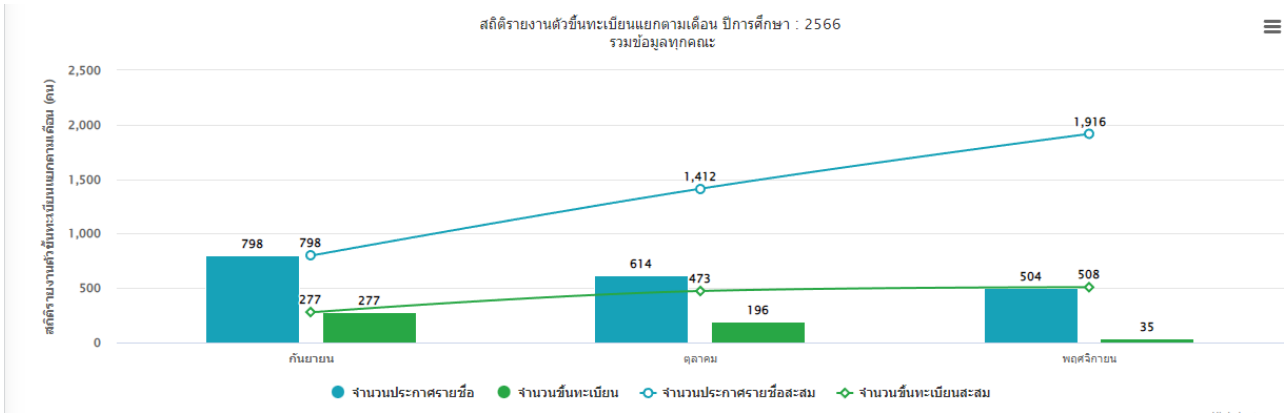

คณะครุศาสตร์อุตสาหกรรม

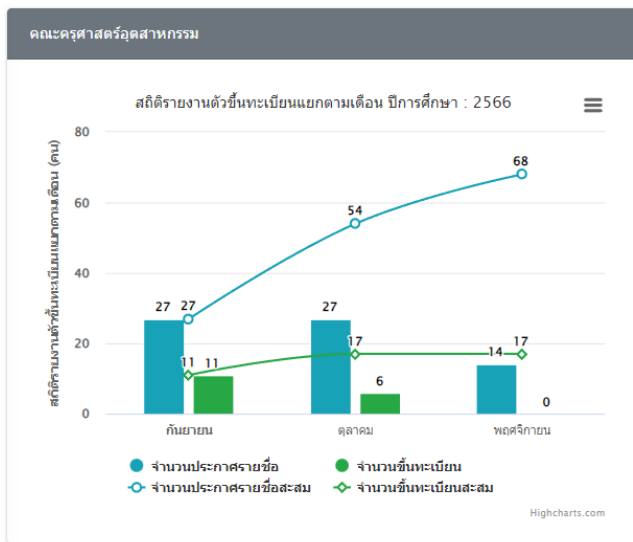

คณะเทคโนโลยีการเกษตรและอุตสาหกรรมเกษตร

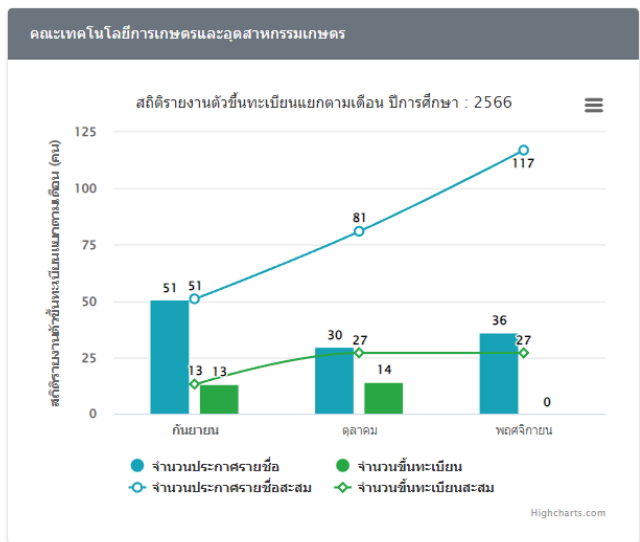

คณะบริหารธุรกิจและเทคโนโลยีสารสนเทศ

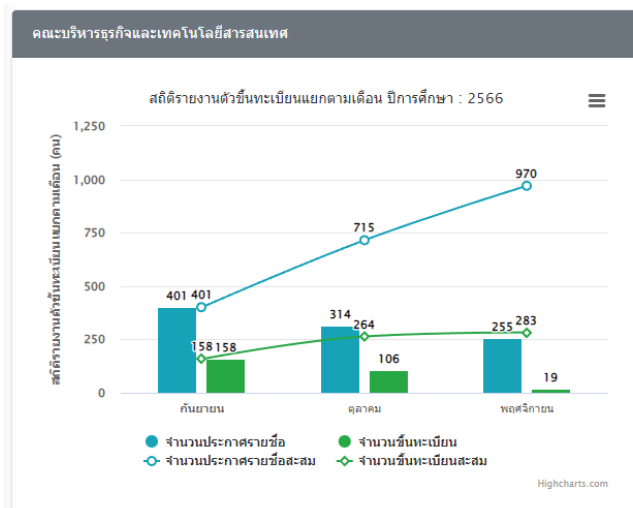

คณะวิทยาศาสตร์และเทคโนโลยี

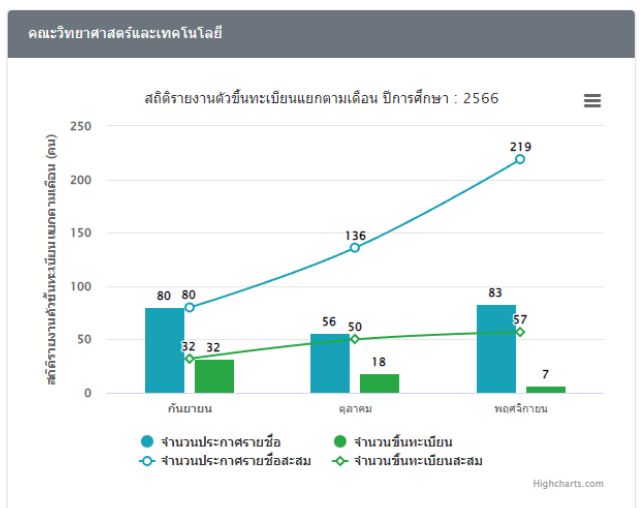

คณะวิศวกรรมศาสตร์และสถาปัตยกรรมศาสตร์

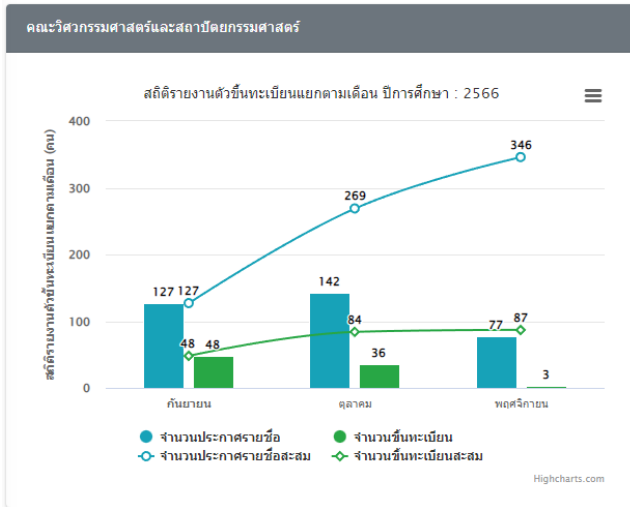

คณะศิลปศาสตร์

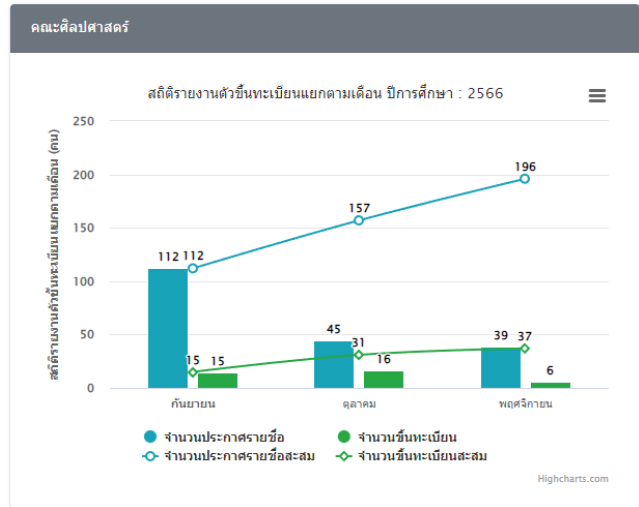

กราฟแสดงสถิติผู้รายงานตัวขึ้นทะเบียนเป็นนักศึกษาแยกตามเดือน และศูนย์การศึกษา ระดับประกาศนียบัตรวิชาชีพ ระดับประกาศนียบัตรวิชาชีพชั้นสูง และระดับปริญญาตรี

คณะครุศาสตร์อุตสาหกรรม

ศูนย์สุพรรณบุรี

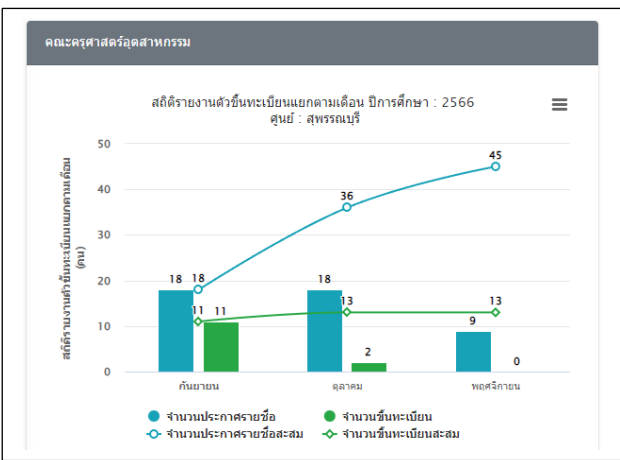

ศูนย์นนทบุรี

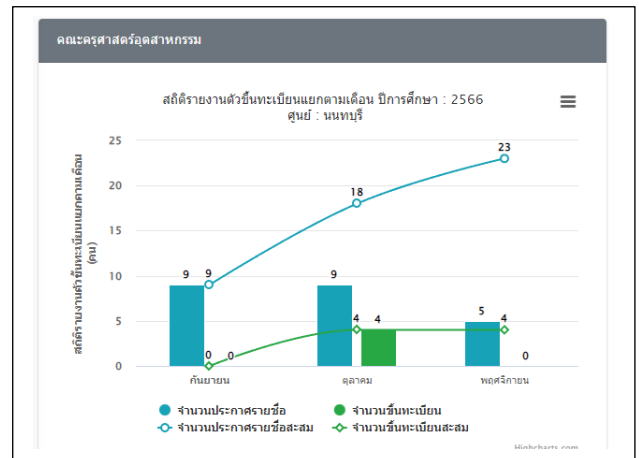

คณะเทคโนโลยีการเกษตรและอุตสาหกรรมเกษตร

ศูนย์พระนครศรีอยุธยา หันตรา

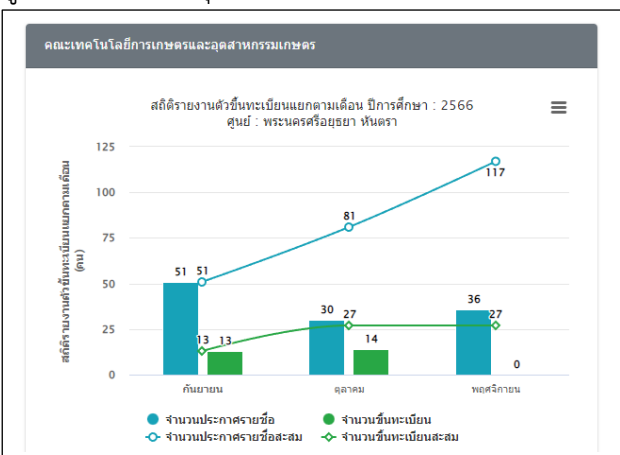

ศูนย์พระนครศรีอยุธยา หันตรา

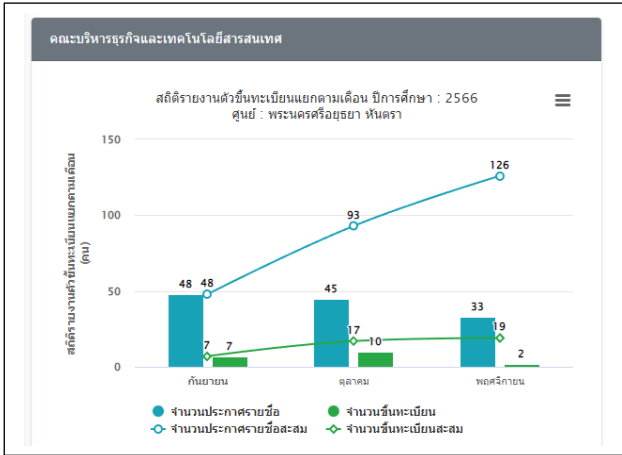

ศูนย์พระนครศรีอยุธยา วาสุกีร์

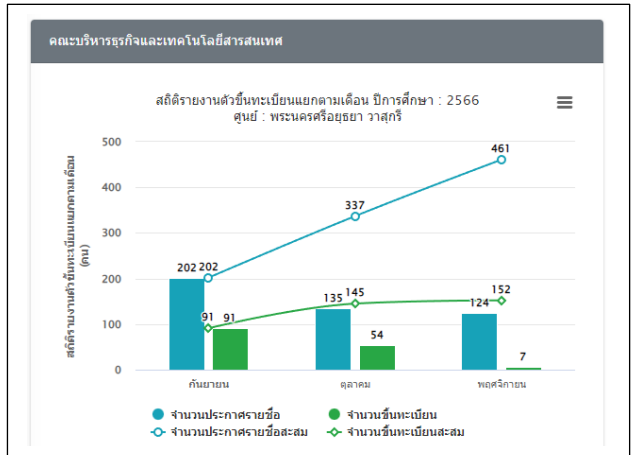

ศูนย์นนทบุรี

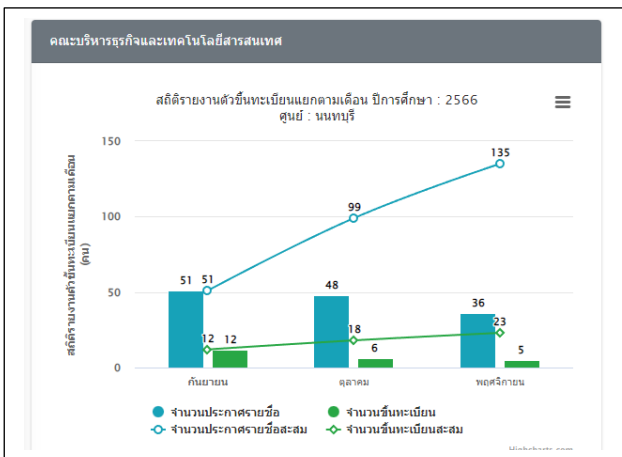

ศูนย์สุพรรณบุรี

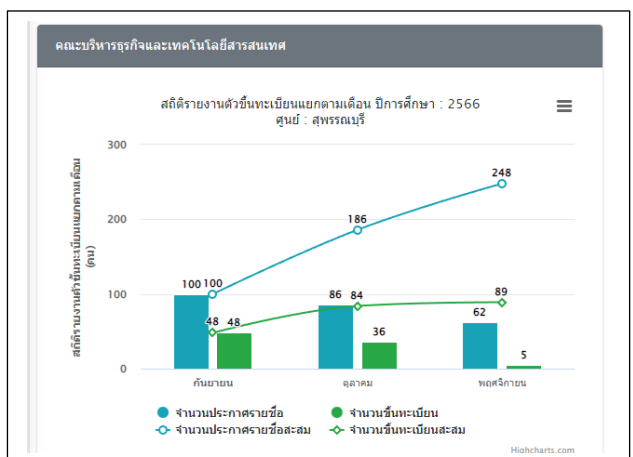

คณะวิทยาศาสตร์และเทคโนโลยี

ศูนย์พระนครศรีอยุธยา หันตรา

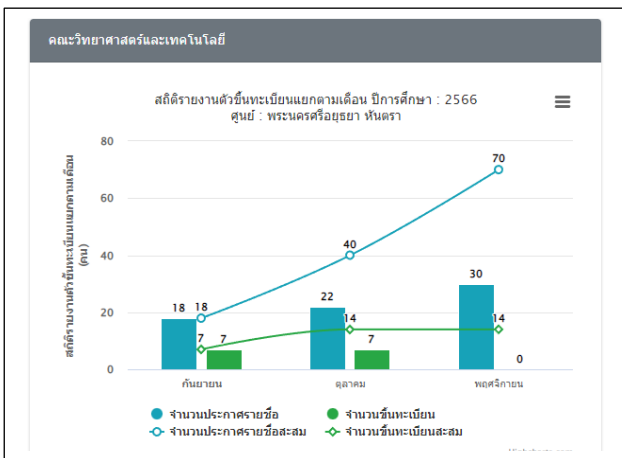

ศูนย์นนทบุรี

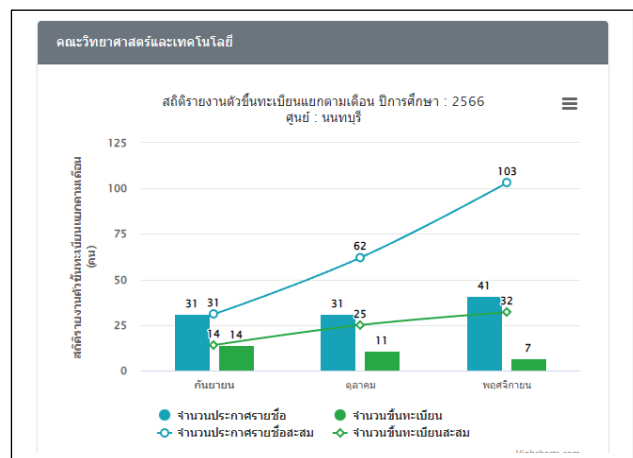

ศูนย์สุพรรณบุรี

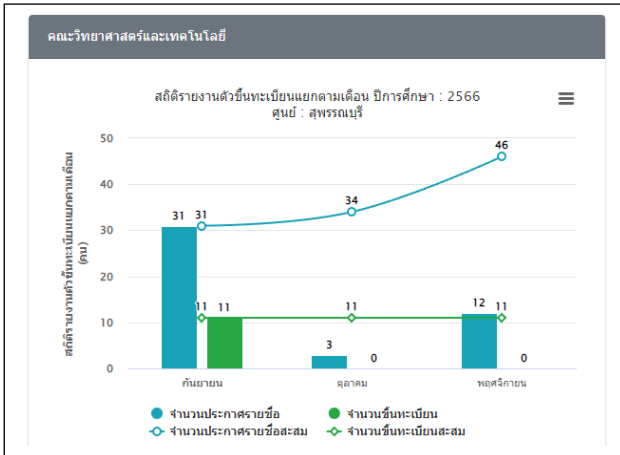

คณะวิศวกรรมศาสตร์และสถาปัตยกรรมศาสตร์

ศูนย์พระนครศรีอยุธยา หันตรา

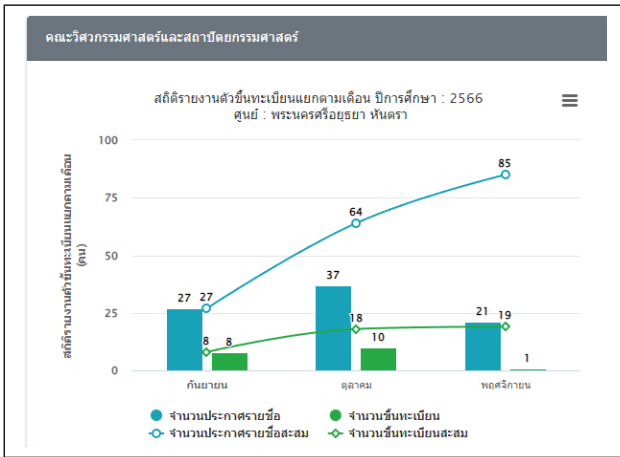

ศูนย์นนทบุรี

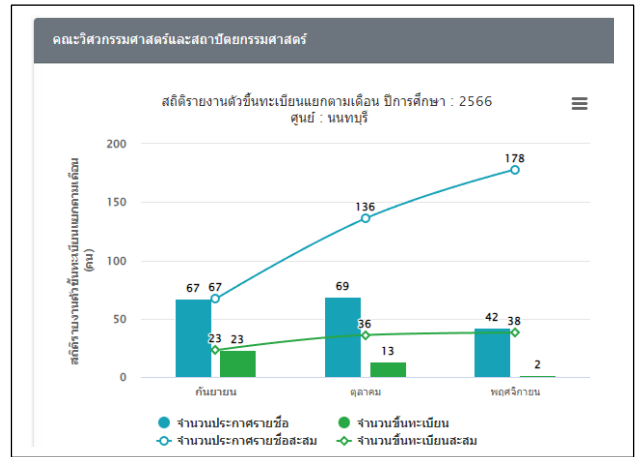

ศูนย์สุพรรณบุรี

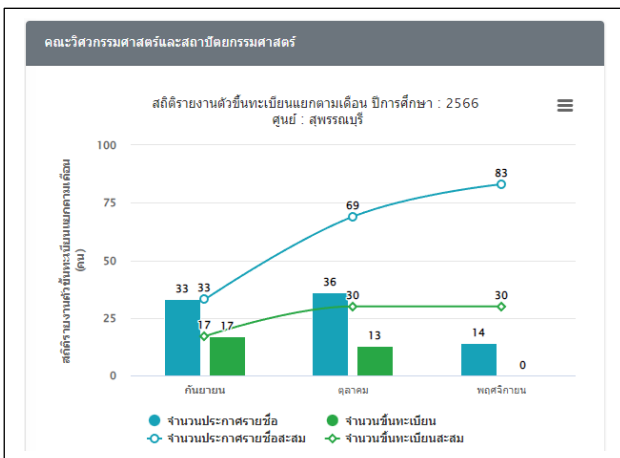

คณะศิลปศาสตร์

ศูนย์พระนครศรีอยุธยา หันตรา

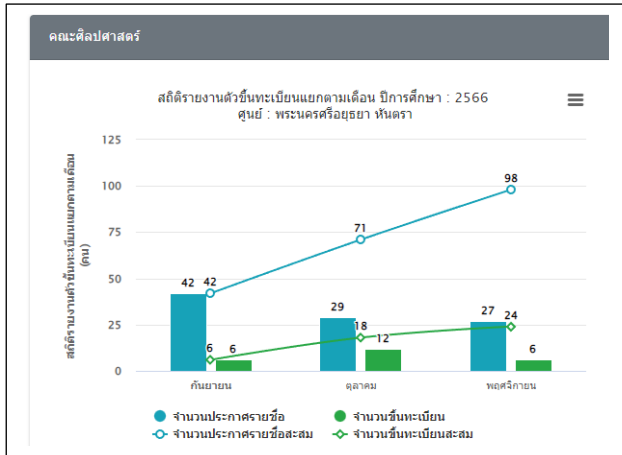

ศูนย์นนทบุรี

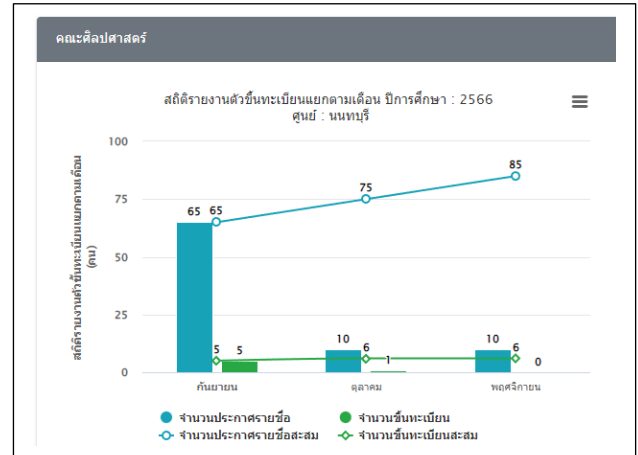

ศูนย์สุพรรณบุรี

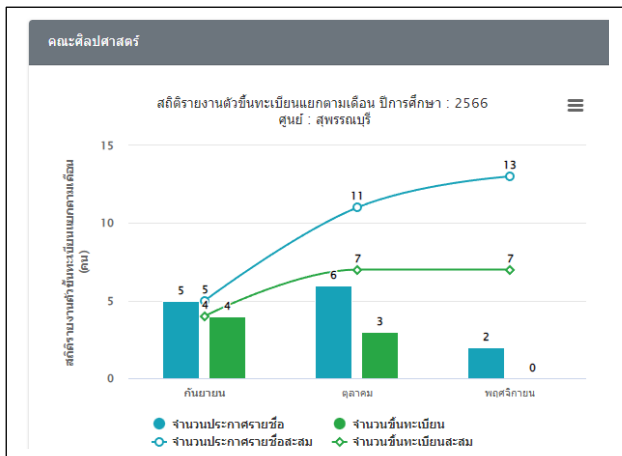

แหล่งที่มา : <https://admis.rmutsb.ac.th/report/admisregister>

ในการนี้ สำนักส่งเสริมวิชาการและงานทะเบียนจึงขอเสนอแนวทางการดำเนินงานต่อไป ดังนี้

1. มอบคณะยืนยันรายชื่อผู้ผ่านการคัดเลือกที่ประสงค์เข้าศึกษาต่อที่มหาวิทยาลัยเทคโนโลยีราชมงคลสุวรรณภูมิ โดยชำระเงินค่าธรรมเนียการศึกษาแรกเข้า และค่าบำรุงการศึกษา ภายในวันเสาร์ที่ 31 ธันวาคม 2565
2. นักศึกษาที่ประกาศรายชื่อเป็นผู้ผ่านการคัดเลือกเข้าศึกษาต่อ ดำเนินการภายในวันเสาร์ที่ 31 ธันวาคม 2565 มิเช่นนั้นจะถือว่าสละสิทธิ์ ให้ดำเนินการสมัครใหม่และชำระเงินค่าธรรมเนียการศึกษาแรกเข้า และค่าบำรุงการศึกษาตามอัตราปกติ

จึงขอเสนอต่อที่ประชุมคณะกรรมการบริหารมหาวิทยาลัยเทคโนโลยีราชมงคลสุวรรณภูมิ (กทบ.มทรส.) เพื่อโปรดพิจารณา

มติคณะกรรมการบริหารมหาวิทยาลัย ที่ประชุมเห็นชอบ และมอบคณบดี 6 คณะ เร่งรัดติดตามให้นักศึกษาขึ้นทะเบียน และให้สำนักส่งเสริมวิชาการและงานทะเบียน สรุปรายงานผลการดำเนินการรับสมัครนักศึกษา ประจำปีการศึกษา 2566 เพิ่มเติมอีกครั้ง ในการประชุมครั้งถัดไป

4.3 พิจารณา เรื่อง การวิจัยและบริการวิชาการ

- ไม่มี -

4.4 พิจารณาเรื่อง การดำเนินงานตามนโยบาย และข้อเสนอแนะของสภามหาวิทยาลัย

4.4.1 พิจารณาแผนการดำเนินงานกองทุนสำหรับผู้ทำประโยชน์ให้แก่มหาวิทยาลัย พ.ศ. 2565 และขอหารือเกี่ยวกับการจัดตั้งกองทุนสำหรับผู้ทำประโยชน์ให้แก่มหาวิทยาลัย และแนวทางการปรับแก้ข้อบังคับและประกาศอัตรการขอใช้ค่าธรรมเนียมการใช้อาคารสถานที่

จากการประชุมสภามหาวิทยาลัยเทคโนโลยีราชมงคลสุวรรณภูมิ ครั้งที่พิเศษ 5/2565 เมื่อวันที่ 28 กันยายน 2565 ระเบียบวาระที่ 4.2.2 พิจารณาให้ความเห็นชอบในหลักการ (ร่าง) ระเบียบมหาวิทยาลัยเทคโนโลยีราชมงคลสุวรรณภูมิ ว่าด้วยการจ่ายเงินค่าตอบแทนให้ผู้มีสิทธิ์ในการแนะนำบุคคลเข้าศึกษาต่อ พ.ศ. 2565 มติที่ประชุมไม่รับพิจารณาระเบียบวาระนี้ โดยมีข้อเสนอแนะให้มหาวิทยาลัยไปพิจารณาเรื่องการจัดตั้งกองทุนสำหรับผู้ทำประโยชน์ให้แก่มหาวิทยาลัย เพื่อเป็นขวัญกำลังใจในการทำงาน นั้น จากการประชุมคณะกรรมการร่างข้อบังคับมหาวิทยาลัยเทคโนโลยีราชมงคลสุวรรณภูมิ ว่าด้วยกองทุนสำหรับผู้ทำคุณประโยชน์ให้แก่มหาวิทยาลัย พ.ศ. 2565 ในวันพฤหัสบดีที่ 24 พฤศจิกายน 2565 ระเบียบวาระที่ 4.1 พิจารณาแผนการดำเนินงานกองทุนสำหรับผู้ทำประโยชน์ให้แก่มหาวิทยาลัย พ.ศ. 2565 มติที่ประชุมมอบสำนักส่งเสริมวิชาการและงานทะเบียน จัดทำวาระเสนอที่ประชุมคณะกรรมการบริหารมหาวิทยาลัยเพื่อพิจารณาให้ความเห็นชอบแผนการดำเนินงานกองทุนสำหรับผู้ทำประโยชน์ให้แก่มหาวิทยาลัย พ.ศ. 2565 และขอหารือเกี่ยวกับการจัดตั้งกองทุนสำหรับผู้ทำคุณประโยชน์ให้แก่มหาวิทยาลัย และแนวทางการปรับแก้ข้อบังคับและประกาศอัตรการขอใช้ค่าธรรมเนียมการใช้อาคารสถานที่ รายละเอียดตามเอกสารแนบ



เอกสารแนบ

(ร่าง) ข้อบังคับฯ ว่าด้วยกองทุน
สำหรับผู้ทำประโยชน์ให้แก่มหาวิทยาลัย

จึงขอเสนอต่อที่ประชุมคณะกรรมการบริหารมหาวิทยาลัยเทคโนโลยีราชมงคลสุวรรณภูมิ (กทบ.มทรส.)
เพื่อโปรดพิจารณา

เลขานุการ เพิ่มเติมว่า จากที่ประชุมคณะกรรมการกฎหมายและระเบียบข้อบังคับในเรื่องของ 3 กองทุน ให้มหาวิทยาลัยทบทุนพัฒนามหาวิทยาลัยในภาพรวม ถ้าเสนอระเบียบวาระนี้จะเป็นการพิจารณาเรื่องเดียว มหาวิทยาลัยอาจแต่งตั้งคณะทำงานเพื่อพิจารณา

ผู้ช่วยอธิการบดี (นางสาวอุศนา อนงค์เวช) เพิ่มเติมว่า จากที่ประชุมผู้บริหารมหาวิทยาลัยมอบให้ดำเนินการ โดยได้จัดทำหนังสือสอบถามไปยังหน่วยงาน จากการประสานเบื้องต้น ทราบว่ามี 13 กองทุน

ประธานที่ประชุม เพิ่มเติมว่า ให้ดำเนินการแต่งตั้งคณะกรรมการ ดำเนินการยุบรวมกองทุนไม่เกิน 3 กองทุน โดยรองอธิการบดี (นายธานี สมวงศ์) เป็นประธาน ผู้อำนวยการสำนักงานอธิการบดี เป็นรองประธาน และผู้ช่วยอธิการบดี (นางสาวอุศนา อนงค์เวช) เป็นกรรมการและเลขานุการ

มติคณะกรรมการบริหารมหาวิทยาลัย ที่ประชุมเห็นชอบให้ถอนระเบียบวาระ 4.4.1 ออกไปก่อน และมอบรองอธิการบดี (นายธานี สมวงศ์) แต่งตั้งคณะกรรมการดำเนินการยุบรวมกองทุน

ระเบียบวาระที่ 5 เรื่องอื่น ๆ

5.1 กำหนดการประชุมคณะกรรมการบริหารมหาวิทยาลัย ครั้งที่ 12/2565

ฝ่ายเลขานุการคณะกรรมการบริหารมหาวิทยาลัยขอแจ้งกำหนดการประชุมคณะกรรมการบริหารมหาวิทยาลัย ครั้งที่ 12/2565 ในวันพุธที่ 21 ธันวาคม 2565 เวลา 13.30 น. ณ ห้องประชุมสภามหาวิทยาลัย ชั้น 3 อาคารบูรณมงคล (อาคาร 32) มหาวิทยาลัยเทคโนโลยีราชมงคลสุวรรณภูมิ ศูนย์พระนครศรีอยุธยา หันตรา

มติคณะกรรมการบริหารมหาวิทยาลัย ที่ประชุมรับทราบ

5.2 ทหารเรือเรื่องโครงสร้างคณะวิทยาศาสตร์และเทคโนโลยี

คณบดีคณะวิทยาศาสตร์และเทคโนโลยี ทหารเรือว่าการเปลี่ยนโครงสร้างสาขาวิชา ควรดำเนินการอย่างไร

เลขานุการ เพิ่มเติมว่า จากการประสานคณะวิทยาศาสตร์และเทคโนโลยี คือสาขาวิชาเดิม กับสถานการณ์ที่เปลี่ยนแปลงในปัจจุบัน จึงมีความประสงค์เปลี่ยนแปลงสาขาวิชาใหม่

รองอธิการบดี (ผู้ช่วยศาสตราจารย์ ดร.สาลินันท์ บุญมี) เพิ่มเติมว่า จากการประชุมคณะกรรมการบริหารงานวิชาการเชิงกลยุทธ์ อธิการบดีได้มอบหมายถ้าคณะใดต้องการเปลี่ยนแปลงโครงสร้างของสาขาวิชาให้นำเสนอมหาวิทยาลัยโดยด่วน ซึ่งมีคณะวิศวกรรมศาสตร์และสถาปัตยกรรมศาสตร์ นำเสนอมาตามระยะเวลาที่กำหนด การเปลี่ยนแปลงหรือจัดตั้งสาขาวิชาใหม่ ต้องมีข้อมูลประกอบตามเกณฑ์

รองอธิการบดี (ดร.ภาสพิรุฬห์ วัชรศรีสำเร็จ) เพิ่มเติมว่า จากข้อมูลของคณะวิทยาศาสตร์และเทคโนโลยี คือ ขอเปลี่ยนแปลงชื่อสาขาวิชา

มติคณะกรรมการบริหารมหาวิทยาลัย ที่ประชุมรับทราบ คณะใดที่มีความประสงค์ขอเปลี่ยนแปลงหรือจัดตั้งสาขาวิชาใหม่ ให้จัดทำข้อมูลประกอบเสนอต่อที่ประชุมคณะกรรมการบริหารงานวิชาการเชิงกลยุทธ์

5.3 ร่างกรอบโครงสร้างและอัตรากำลังที่ควรจะมี ของมหาวิทยาลัยเทคโนโลยีราชมงคลสุวรรณภูมิ ระยะที่ 4 พ.ศ. 2566 - 2569

นางสาวสมัญญา ตริรัตน์เศรษฐี รายงานเพิ่มเติมว่า จากข้อมูลที่น่าเสนอยังมีหน่วยงานยังไม่ได้จัดส่งข้อมูล คือ คณะศิลปศาสตร์ ในส่วนคณะอื่น ๆ ได้มีการประสานแจ้งข้อมูลมาเบื้องต้นแล้ว

ประธานที่ประชุม เพิ่มเติมว่า หน่วยงานใดที่ยังไม่จัดส่งให้ดำเนินการจัดส่งข้อมูลไปยังกองบริหารงานบุคคล ภายในวันที่ 9 ธันวาคม 2565

มติคณะกรรมการบริหารมหาวิทยาลัย ที่ประชุมรับทราบ มอบหน่วยงานที่ยังไม่ได้จัดส่งข้อมูลให้จัดส่งข้อมูลไปยังกองบริหารงานบุคคล ภายในวันที่ 9 ธันวาคม 2565 และให้กองบริหารงานบุคคล รวบรวมเสนอในการประชุมครั้งถัดไป

5.4 การประชาสัมพันธ์รับสมัคร

ผู้ช่วยอธิการบดี (ผู้ช่วยศาสตราจารย์อำนาจ สุขแจ่ม) กล่าวว่า จากที่ได้สอบถามโรงเรียนมัธยมว่าทางมหาวิทยาลัยมาประชาสัมพันธ์รับสมัครแล้วหรือยัง โรงเรียนแจ้งว่ามีมาประชาสัมพันธ์เป็นรายคณะ จึงขอเสนอให้มีการประชาสัมพันธ์ภาพรวมของมหาวิทยาลัย และวางแผนการประชาสัมพันธ์

ประธานที่ประชุม เพิ่มเติมว่า หากการประชาสัมพันธ์รับสมัคร ยังไม่มีการมอบอำนาจ เห็นควรมอบผู้ช่วยอธิการบดี (ผู้ช่วยศาสตราจารย์อำนาจ สุขแจ่ม) ดำเนินการ ทั้งนี้ มอบรองอธิการบดี (นายสถิตย์ อรุณแสง) ตรวจสอบการมอบอำนาจว่ามีการมอบอำนาจในเรื่องการประชาสัมพันธ์รับสมัครหรือยัง

มติคณะกรรมการบริหารมหาวิทยาลัย ที่ประชุมรับทราบ มอบรองอธิการบดี (นายสถิตย์ อรุณแสง) ตรวจสอบการมอบอำนาจว่ามีการมอบอำนาจในเรื่องการประชาสัมพันธ์รับสมัครหรือยัง และเสนอต่อที่ประชุมคณะกรรมการบริหารมหาวิทยาลัยเพื่อหารือการประชาสัมพันธ์รับสมัครดังกล่าว

อรณี เวชทัฬห

(นางสาวอรณี เวชทัฬห)

ผู้ปฏิบัติงานบริหาร

ผู้จัดรายงานการประชุม